



📍 1238 Bp., Grassalkovich út 66.

☎ +36 20 467 4475

**HA GÁZ VAN, RÁNK FIX HOGY SZÁMÍTHAT!**

**Ariston márkaszerviz.**



**ARISTON**

**HASZNÁLATI UTASÍTÁS**

# GENUS PREMIUM EVO FS

# GENUS PREMIUM EVO SOLAR FS

Instrukcje techniczne dotyczące instalacji obsługi  
Beszerelési kézikönyv

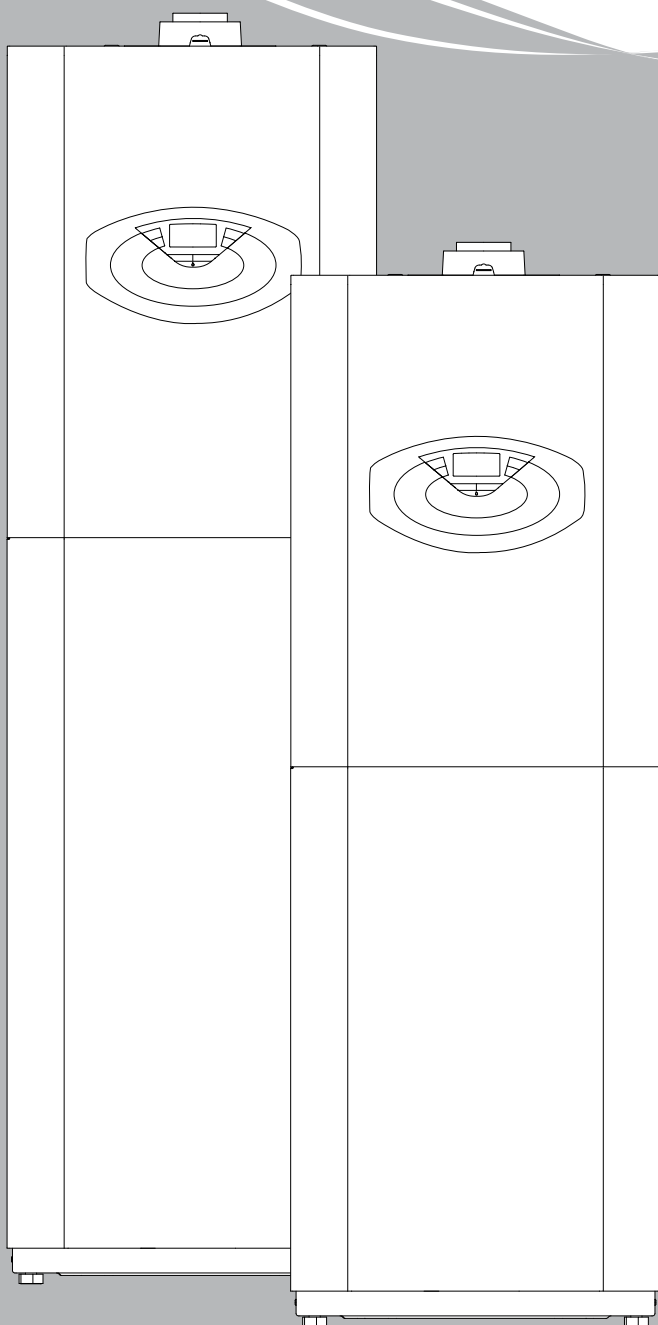

STOJĄCY POJEMNOŚCIOWY  
KOCIOŁ KONDENSACYJNY  
KONDENZÁCIÓS PADLÓKAZÁN  
TÁROLÓTARTÁLLYAL

**GENUS PREMIUM EVO FS**  
18/25/35

STOJĄCY POJEMNOŚCIOWY  
KOCIOŁ KONDENSACYJNY  
ZE ZINTEGROWANYM MODUŁEM SOLARNYM

KONDENZÁCIÓS PADLÓKAZÁN  
TÁROLÓTARTÁLLYAL  
SZOLÁR KÖRI SZIVATTYÚVAL

**GENUS PREMIUM EVO  
SOLAR FS**  
18/25/35

Szanowni Państwo.

Pragniemy podziękować za wybór podczas zakupów kotła naszej produkcji. Jesteśmy pewni, że dostarczyliśmy Państwu produkt o istotnych walorach technicznych.

Niniejsza instrukcja obsługi została opracowana specjalnie po to, aby przekazać Państwu ważne wskazówki i sugestie dotyczące zainstalowania, właściwego użytkowania, a także okresowej obsługi i konserwacji kotła, co pozwoli w pełni docenić jego zalety.

Książeczkę tę należy starannie przechowywać, aby mogła zawsze służyć jako źródło informacji niezbędnych do korzystania z naszego urządzenia.

Nasz Serwis Obsługi Technicznej właściwy dla strefy Państwa zamieszkania pozostaje do całkowitej dyspozycji w razie pojawienia się najmniejszego problemu związanego z nowo nabytym kotłem.

Z wyrazami szacunku

Tisztelt Uram!

Szeretnénk Önnek megköszönni, hogy az általunk gyártott kazánt választotta. Biztosítjuk Önt, hogy modern műszaki megoldású terméket vásárolt.

Ezt a kis könyvet az Ön használatára állítottuk össze a kazán felszerelésére, helyes működtetésére és karbantartására vonatkozó javaslatokkal melyek által lehetővé válik a termék minőségének teljes érvényesülése.

Kézikönyvét gondosan őrizze meg, mert később is segítségére lehet.

Területi szakszervizünk továbbra is az Ön rendelkezésére áll.

Szívélyes üdvözléssel:

Ariston Thermo Hungaria Kft

### GWARANCJA

Aby skorzystać z gwarancji należy skontaktować się z Autoryzowanym Serwisem ARISTON właściwym dla strefy Państwa zamieszkania aby dokonać tzw. pierwszego uruchomienia kotła. Po upewnieniu się co do prawidłowego funkcjonowania kotła, Autoryzowany Serwis ARISTON dostarczy Państwu wszystkie informacje potrzebne do jego właściwego użytkowania i uaktywni funkcjonowanie Gwarancji ze strony ARISTON, wypełniając egzemplarz karty gwarancyjnej. Aby uzyskać numer telefonu najbliższego Centrum Obsługi, możecie Państwo skorzystać z naszej strony internetowej: [www.aristonheating.pl](http://www.aristonheating.pl)

### JÓTÁLLÁS

A készülék jótállása az első beüzemelés dátumától érvényes. Az első beüzemelést kizárólag garanciális szakszervíz végezheti el. A jótállási jegy a készülékhez van csatolva az első bekapcsolás elvégzése és a készülék tökéletes állapotának ellenőrzése után. Az elektromos, gáz, vagy hidraulikus részek ellenőrzésére bármilyen beavatkozás ügyében forduljon a helyi megbízott szervizünk szakembereihez.



### Funkcja AUTO

Funkcja AUTO pozwala zoptymalizować wydajność kotła, przy jednoczesnym zachowaniu optymalnej temperatury w instalacji oraz maksymalnego komfortu dla użytkownika. Gwarantuje ona idealną temperaturę w mieszkaniu, zapewniając oszczędność energii. Zasada działania polega na automatycznym dostosowaniu temperatury wody na wyjściu z kotła, zależnie od temperatury w pomieszczeniu i na zewnątrz.



### Auto (Otomatik) Fonksiyonu

AUTO fonksiyonu, radyatörlerin sıcaklığını en uygun düzeyde tutmak ve kullanıcıya maksimum konfor sağlamak üzere, kombi veriminin optimum olmasına olanak sağlar. Dolayısıyla, enerji tasarrufu da sağlayarak konut içindeki sıcaklığı ideal düzeyde tutar. Bu fonksiyonun çalışma ilkesi, kombi çıkış suyu sıcaklığını iç ortam sıcaklığına bağlı olarak otomatik bir şekilde ayarlamaya dayanır.

### Oznakowanie CE

Znak CE stanowi gwarancję, że urządzenie odpowiada wymaganiom następujących dyrektyw:

- 2009/142/CE dotyczącej urządzeń zasilanych gazem
- 2004/108/EC dotyczącej kompatybilności elektromagnetycznej
- 92/42/CEE dotyczącej sprawności energetycznej
- 2006/95/EC dotycząca bezpieczeństwa elektrycznego.

### CE megjelölés

A CE jelölés garantálja, hogy a készülék az alábbi irányelveknek felel meg:

- **2009/142/CEE** Gázkészülékekre vonatkozik
- **89/336/CEE** Elektromágneses rendszerrel való összeállásra vonatkozik
- **92/42/CEE** Energiahatásfokra vonatkozik
- **73/23/CEE** Elektromos biztonságra vonatkozik

Niniejsza książeczka, wraz z podręcznikiem "Instrukcje techniczne instalowania, okresowej obsługi i konserwacji", stanowią istotną, a zarazem nieodłączną część produktu. Użytkownik powinien starannie przechowywać obydwie wraz z kotłem, któremu powinny towarzyszyć nawet w przypadku przekazania go innemu właścicielowi lub użytkownikowi i/lub w sytuacji zainstalowania kotła w innym miejscu przy innej instalacji.

**Należy uważnie zapoznać się z instrukcjami i uwagami zawartymi zarówno w tej książeczce, jak i w Instrukcjach technicznych instalowania, okresowej obsługi i konserwacji, gdyż dostarczają one ważnych wskazówek dotyczących bezpieczeństwa w czasie instalowania, użytkowania i obsługi urządzenia.**

Opisywane urządzenie służy do ogrzewania pomieszczeń i wytwarzania ciepłej wody do użytku domowego.

Powinno być podłączone do instalacji centralnego ogrzewania i do sieci rozprowadzającej ciepłą wodę użytkową o takich parametrach, które odpowiadająby jego mocy, osiągom i możliwościom technicznym.

Zabronione jest wykorzystywanie tego urządzenia do celów niezgodnych z tym, co zostało opisane w tej książeczce. Konstruktor nie ponosi żadnej odpowiedzialności za powstałe ewentualnie szkody, wynikające z niewłaściwego, błędnego i nieracjonalnego użytkowania, a także takie, które byłyby wynikiem zignorowania instrukcji i wskazówek zawartych w tej książeczce. Technik instalator powinien mieć uprawnienia do instalowania urządzeń grzewczych zgodnie z normami i obowiązującymi aktualnie przepisami, a na zakończenie prac wystawić klientowi dokument deklaracji zgodności.

Zainstalowanie, obsługa i jakakolwiek interwencja techniczna w trakcie użytkowania powinny być wykonywane przy zachowaniu aktualnie obowiązujących norm i w oparciu o instrukcje dostarczone przez konstruktora urządzenia. W przypadku uszkodzenia i/lub niewłaściwego działania należy wyłączyć urządzenie, zamknąć zawór doprowadzający gaz i nie starać się naprawiać samemu, ale zwrócić się do personelu o odpowiednich kwalifikacjach. Ewentualne naprawy powinny być dokonywane przez osoby wykwalifikowane wyłącznie przy użyciu oryginalnych części zamiennych. Niezastosowanie się do powyższego zalecenia może wpłynąć na bezpieczeństwo pracy, jak również zwalnia konstruktora urządzenia od jakiegokolwiek odpowiedzialności.

W przypadku prac lub konserwacji elementów znajdujących się w pobliżu kanałów lub innych fragmentów ciągu odprowadzania spalin należy wyłączyć kocioł, a po zakończeniu wspomnianych prac zlecić sprawdzenie skuteczności odprowadzania spalin osobom o odpowiednich kwalifikacjach.

W przypadku definitywnego wyłączenia kotła z pracy należy odpowiednio prace powierzyć personelowi o odpowiednich kwalifikacjach.

W celu wyczyszczenia zewnętrznych elementów należy wyłączyć kocioł ustawiając wyłącznik zewnętrzny instalacji elektrycznej na pozycję "WYŁĄCZ".

Nie używać ani nie przechowywać w pomieszczeniu, w którym jest zainstalowany kocioł żadnych substancji łatwopalnych.

A kézikönyv és a használati útmutató „Beszerelési és karbantartási kézikönyv” a termék fontos tartozéka. Mindkettőt gondosan őrizze meg, és a kazán értékesítése, átadása, és/vagy áttelepítése esetén is biztosítsa, hogy e dokumentumok a kazánnal együtt maradjanak.

**Figyelmesen olvassa el a kézikönyv és a használati útmutató vonatkozó utasításait és figyelmeztetéseit, melyek hasznos információkkal szolgálnak a biztonságos felszereléssel, használattal és karbantartással kapcsolatban!**

A készülék háztartási felhasználásra szánt víz előállítására szolgál. A berendezést teljesítményének és jellegének megfelelő fűtőrendszerhez és használati melegvíz hálózathoz kell csatlakoztatni.

A készüléknek a leírásban rögzítettől eltérő célra történő használata tilos! A gyártó, a helytelen és a célra nem megfelelő használatból, illetve a kézikönyvben szereplő utasítások be nem tartásából eredő károkért felelősséget nem vállal.

A beszerelést végző szakembernek a fűtőkészülékek szereléséről szóló 1990. március 5-i 46. törvénynek megfelelően rendelkeznie kell a képesítést igazoló engedélyekkel és okiratokkal, és a munka végeztével megbízó részére a megfelelőségi nyilatkozatot át kell nyújtania.

A beépítést, a karbantartást, valamint bármilyen más beavatkozást a vonatkozó szabványok betartásával kell elvégezni a gyártó útmutatásai szerint.

A készülék elromlása és/vagy hibás működése esetén kapcsolja ki a készüléket, zárja el a gázcsapot, és semmiképpen se próbálja megjavítani a készüléket, hanem bízza azt képzett szakemberrel!

Az esetleges javításokhoz kizárólag eredeti cserealkatrészeket használjon, a szerelést pedig minden esetben bízza képzett szakemberrel! A fentiek mellőzése veszélyeztetheti a készülék biztonságosságát, és a gyártó felelősségvállalásának elvesztését vonja maga után.

Amennyiben a csövekhez, füstelvezető berendezésekhez, vagy azok alkatrészeihez közeli szerkezeteken végez karbantartó, vagy egyéb munkálatokat, kapcsolja ki a készüléket, és a munkálatok befejeztével ellenőriztesse a csöveket és a berendezéseket képzett szakemberrel!

Amennyiben a kazánt hosszú időn keresztül nem használja:

- áramtalanítsa a készüléket a külső kapcsoló „OFF” pozícióba történő állításával;
- zárja el a fűtőrendszer és a használati vizes rendszer gázcsapját;
- fagyásveszély esetén víztelenítse a fűtőrendszert és a használati vizes rendszert!



A kazán végleges leszerelését végeztesse képzett szakemberrel!

A készülék külsején végzendő tisztítási műveletek előtt áramtalanítsa a készüléket, és a külső kapcsolót állítsa „OFF” pozícióba!

A kazán közelében ne használjon és ne tároljon gyúlékony anyagokat!

## Normy bezpieczeństwa

### Znaczenie symboli:

-  Brak przestrzegania tego typu zaleceń pociąga za sobą ryzyko uszkodzeń ciała osób, w określonych sytuacjach mogących prowadzić nawet do ich śmierci.
-  Brak przestrzegania tego typu zaleceń pociąga za sobą ryzyko uszkodzenia, w określonych sytuacjach także poważnego, przedmiotów, roślin lub zwierząt.

### Nie wykonywać operacji, które związane byłyby z otwarciem obudowy kotła.

-  Porażenie prądem spowodowane obecnością elementów pod napięciem.

Uszkodzenia ciała polegające na oparzeniach spowodowanych istnieniem elementów o wysokiej temperaturze lub skaleczeniach o ostre i wystające krawędzie

### Nie wykonywać operacji, które wymagałyby odłączenia kotła od jego instalacji.

-  Porażenie prądem spowodowane obecnością elementów pod napięciem.

-  Zalanie pomieszczeń na skutek wypływu wody z odłączonych rur. Eksplozje, pożary lub zatrucia z powodu ulatniania się gazu z odłączonych rur.

### Nie doprowadzać do uszkodzenia elektrycznego przewodu zasilającego.

-  Porażenie prądem spowodowane obecnością nie izolowanych przewodów pod napięciem.

### Nie pozostawiać żadnych przedmiotów na urządzeniu.

-  Uszkodzenia ciała spowodowane upadkiem tego przedmiotu na skutek wibracji.

-  Uszkodzenie samego urządzenia lub innych przedmiotów w pobliżu, spowodowane upadkiem tego przedmiotu na skutek wibracji.

### Nie wchodzić na urządzenie.

-  Uszkodzenia ciała spowodowane upadkiem z urządzenia.

-  Uszkodzenie samego urządzenia lub innych przedmiotów w pobliżu spowodowane upadkiem urządzenia wyrwanego z uchwytów.

### Nie wchodzić na krzesła, stołki, niestabilne drabiny lub inne niepewne podparcia podczas czyszczenia urządzenia.

-  Uszkodzenia ciała spowodowane upadkiem z wysokości lub przycięcie sobie palców (składaną drabiną).

### Nie wstępować do czyszczenia urządzenia zanim się go najpierw nie wyłączy ustawiając wyłącznik zewnętrzny na pozycję "WYŁ".

-  Porażenie prądem spowodowane obecnością elementów pod napięciem.

### Do czyszczenia urządzenia nie stosować środków owadobójczych, rozpuszczalników ani agresywnych detergentów.

-  Możliwość uszkodzenia elementów z tworzyw sztucznych lub powierzchni pokrytych emalią.

### Nie wykorzystywać urządzenia do celów innych niż normalna praca w warunkach domowych.

-  Uszkodzenie urządzenia na skutek przeciążenia nadmierną pracą. Uszkodzenie przedmiotów traktowanych w nieodpowiedni sposób.

### Nie dopuszczać do urządzenia dzieci ani osób niedoświadczonych.

-  Uszkodzenie urządzenia wynikłe z nieodpowiedniego użytkowania
- Gdyby pojawiła się woń spalenizny albo widać by było dym wychodzący z urządzenia, odłączyć natychmiast zasilanie elektryczne, zamknąć główny zawór gazu, otworzyć okna i powiadomić personel techniczny.**

-  Uszkodzenia ciała związane z poparzeniami, wdychaniem szkodliwych substancji lub zatruciem.

### Gdy wyczuje się silną woń gazu, zamknąć główny zawór gazu, otworzyć okna i powiadomić personel techniczny.

-  Eksplozje, pożary lub zatrucia.

### UWAGA!

Dzieci nie mogą być dopuszczone do żadnych czynności konserwacyjnych ani eksploatacyjnych urządzenia.

Obsługa urządzenia przez osoby z dużymi ograniczeniami ruchowymi muszą obsługiwać urządzenie pod stałym nadzorem osób trzecich.

## Biztonsági előírások

### Jelmagyarázat:



*A figyelmeztetések figyelmen kívül hagyása személyi sérülést eredményezhet, amely akár halálos kimenetelű is lehet.*



*A figyelmeztetések figyelmen kívül hagyása komoly károkat eredményezhet a tárgyakban, növényekben és állatokban.*

### Ne végezzen olyan tevékenységeket, melyek a készülék kinyílásához vezethetnek!

#### A feszültség alatti alkatrészek miatti áramütés veszélye.

-  A túlhevült alkatrészek égési sérülést, a kiálló éles felületek pedig egyéb személyi sérülést okozhatnak.

#### Ne végezzen olyan műveleteket, melyek a készüléknek a felszerelési helyéről való eltávolítását eredményezhetik!

-  A feszültség alatti alkatrészek miatti áramütés veszélye.

-  A szétcsatlakozó vízvezetékekből kifolyó víz eláraszthatja a helyiséget.

A szétcsatlakozó gázvezetékekből kiáramló gáz tüzet, robbanást, illetve mérgezést okozhat.

#### Ne sértse meg az elektromos vezetékeket!

-  A feszültség alatti szigetetlen vezetékek miatti áramütés veszélye.

#### Ne hagyjon tárgyakat a készüléken!

-  A rezgések nyomán leeső tárgyak személyi sérülést okozhatnak.

-  A rezgések nyomán leeső tárgyak kárt tehetnek a készülékben és az alatta levő tárgyakban.

#### Ne másszon a készülékre!

Ellenkező esetben leeshet a magasból, ami személyi sérüléseket eredményezhet.

-  A rögzítésekből kiszakadó és leeső készülék kárt tehet a készülékben és az alatta levő tárgyakban.

#### A készüléken végzendő tisztítási műveleteket ne végezze székre, létrára, vagy más kevésbé stabil szerkezetre állva!

-  Ellenkező esetben leeshet a magasból, illetve kétoldalas létra esetén a létra összecuszkodhat, ami személyi sérüléseket eredményezhet.

#### A készüléken végzendő tisztítási műveletek előtt a külső kapcsoló OFF pozícióba történő állításával áramtalanítsa a készüléket!

-  A feszültség alatti alkatrészek miatti áramütés veszélye.

#### A készülék tisztításához ne használjon erős rovarirtó-, mosó- és tisztítószerket!

-  A műanyag és zománczott alkatrészek károsodhatnak.

#### Ne használja a készüléket a normál háztartási használattól eltérő módon!

-  A túlterhelés hatására a készülék károsodhat.

-  A nem megfelelően kezelt alkatrészek károsodhatnak.

#### Ne engedje, hogy a készüléket hozzá nem értők, vagy gyerekek működtessék!

-  A nem megfelelő használat során a készülék károsodhat.

#### Égett szag és a készülék belsejéből áramló füst esetén azonnal áramtalanítsa a kazánt, zárja el a fő gázcsapot és értesítse a szerviz szolgálatot!

-  Égési sérülés elszívódása, füst belégzése, és mérgezés veszélye.

#### Erős gázszag esetén zárja el a fő gázcsapot, nyissa ki az ablakokat, és értesítse a szerviz szolgálatot!

-  Robbanás, tűz és mérgezés veszélye.

### ATTENTION!!

Children are not expected to perform cleaning or user maintenance of the appliance, very young children are not expected to use appliances, young children are not expected to use appliances safely unless continuous supervision is and vulnerable people can use appliances safely after they have been given appropriate supervision appliance.

Very vulnerable people are not expected to use appliances safely unless continuous supervision is given or adapted accordingly with arrangements beyond the scope of this standard.

## Panel sterowania

## Vezérlőpanel

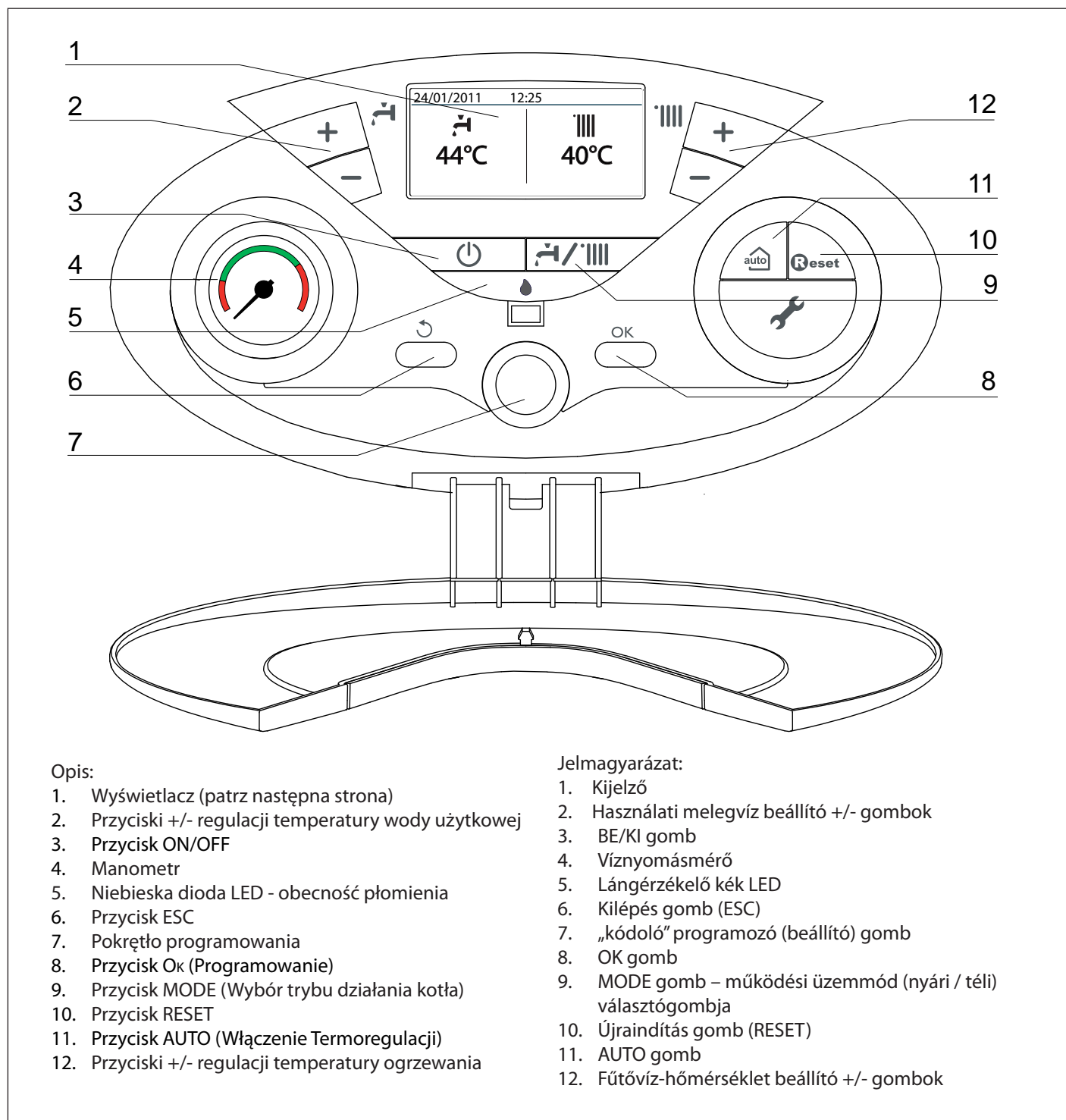

## Opis:

1. Wyświetlacz (patrz następna strona)
2. Przyciski +/- regulacji temperatury wody użytkowej
3. Przycisk ON/OFF
4. Manometr
5. Niebieska dioda LED - obecność płomienia
6. Przycisk ESC
7. Pokrętko programowania
8. Przycisk Ok (Programowanie)
9. Przycisk MODE (Wybór trybu działania kotła)
10. Przycisk RESET
11. Przycisk AUTO (Włączenie Termoregulacji)
12. Przyciski +/- regulacji temperatury ogrzewania







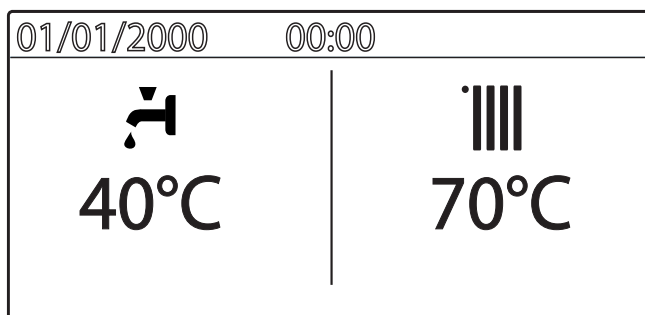

## Jelmagyarázat:

1. Kijelző
2. Használati melegvíz beállító +/- gombok
3. BE/KI gomb
4. Víznyomásmérő
5. Lángérzékelő kék LED
6. Kilépés gomb (ESC)
7. „kódoló” programozó (beállító) gomb
8. OK gomb
9. MODE gomb – működési üzemmód (nyári / téli) választógombja
10. Újraindítás gomb (RESET)
11. AUTO gomb
12. Fűtővíz-hőmérséklet beállító +/- gombok

Wyświetlacz

Kijelző



Włączony tryb CO		Működés fűtés üzemmódban
Ustawiona temperatura CO	XX °C	Központi fűtés beállított hőmérséklete
Aktywna funkcja CO		Fűtésigény van
Ustawiona temperatura CO	XX °C	Központi fűtés beállított hőmérséklete
Włączony tryb CWU		Működés használati víz üzemmódban
Ustawiona temperatura CWU	XX °C	Használati melegvíz beállított hőmérséklete
Aktywna funkcja CWU		Használativíz-igény van
Ustawiona temperatura CWU	XX °C	Használati melegvíz beállított hőmérséklete
Temperatura zewnętrzna <i>Tylko przy podłączonym czujniku zewnętrznym</i>	 XX °C	Külső hőmérséklet (°C) (csak külső érzékelő bekötése mellett)
Sygnál błędu. Na wyświetlaczu pojawi się kod błędu i opis.		Hibakód jelek A kijelzőn a kód és a hiba leírása látható
Funkcja Auto aktywowana (Termoregulacja aktywna)		Hőmérséklet kiigazítás aktiválva
Włączona funkcja Komfort wody użytkowej	COMFORT	Melegvíz komfort aktiválva
Sonda solarna CWU podłączona GENUS PREMIUM EVO FS SOLAR <i>Widoczna przy ustawieniu kompletnego widoku na wyświetlaczu</i>		Szolár vezérlés csatlakoztatva GENUS PREMIUM EVO FS SOLAR <i>(Kijelző-beállítás: Kazán teljes – lásd a felhasználói menüt)</i>
Wykryty płomień + wskaźnik mocy palnika <i>Widoczna przy ustawieniu kompletnego widoku na wyświetlaczu</i>		Láng érzékelve a felhasznált teljesítmény kijelzésével <i>(Kijelző-beállítás: Kazán teljes – lásd a felhasználói menüt)</i>
Cyfrowy manometr <i>Widoczna przy ustawieniu kompletnego widoku na wyświetlaczu</i>	1.3 bar	Digitális nyomásmérő <i>(Kijelző-beállítás: Kazán teljes – lásd a felhasználói menüt)</i>
Linijka tekstowa <i>Widoczna przy ustawieniu kompletnego widoku na wyświetlaczu</i>	Ogrzewanie fűtés aktív	Üzemelést és információt megjelenítő szöveg <i>(Kijelző-beállítás: Kazán teljes – lásd a felhasználói menüt)</i>



**UWAGA**

Instalacja, pierwsze uruchomienie i ustawienia kotła, a także czynności konserwacyjne powinny być wykonywane zgodnie z instrukcjami i wyłącznie przez wykwalifikowany personel. Niewłaściwie zainstalowany kocioł może spowodować szkody w stosunku do ludzi, zwierząt lub rzeczy, za które producent nie ponosi odpowiedzialność

**Przygotowanie do włączenia.**

Zweryfikować czy spełnione są wymagania kotła dotyczące odpowiedniej wentylacji pomieszczenia i odprowadzenia spalin. Kontrolować okresowo ciśnienie w układzie CO widoczne na manometrze - powinno się ono zawierać w granicach 0,6 - 1,5 bar. Jeśli ciśnienie jest zbyt niskie należy je uzupełnić za pomocą zaworu napełniania w dolnej części kotła. Jeśli ciśnienie spada często należy skontaktować się z instalatorem w celu weryfikacji szczelności instalacji CO.

**FIGYELMEZTETÉS**

A kazánt kizárólagosan szakképzett személy szerelheti be, végezheti el az első beüzemelés, szabályozást, és karbantartást az előírásoknak megfelelően. Hibás beszerelés személyi sérüléseket okozhat, illetve károk keletkezhetnek más élőlényekben vagy tárgyokban, mely károkért a gyártó nem vállal felelősséget.

**Előkészületek**

Ha a kazánt beltérbe szerelik, ellenőrizze, hogy a kazán légbeszívására és a helyiség szellőztetésére vonatkozó feltételek az érvényben lévő jogszabályok szerint teljesüljenek. Időnként ellenőrizze a víznyomást a kijelzőn, melynek értéke 0,6 és 1,5 bar között kell, hogy legyen a kazán kikapcsolt állapotában. Amennyiben a nyomás a minimális érték alá süllyed, a kazán alatt található csap kinyitásával töltsse után a rendszert, majd a fent jelzett érték elérésekor zárja el a csapot! Ha gyakran fordul elő nyomáscsökkenés, valószínűleg vízszivárgás van a készülékben, hívjon szakembert a szivárgás megszüntetésére.

**Procedura włączania kotła**

Nacisnąć przycisk ON/OFF  na panelu kotła aby włączyć urządzenie.

Wyświetlacz pokaże pasek postępu włączania kotła.

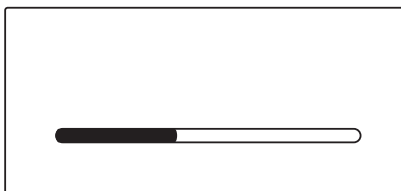

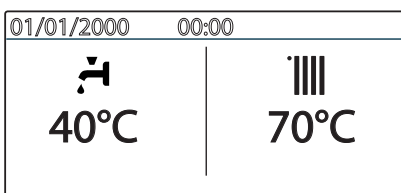

Po zakończeniu tej procedury na wyświetlaczu pokaże się temperatura ustawiona w trybie CO i CWU ( widok podstawowy wyświetlacza)



W tym momencie zalecane jest ustawienie daty, czasu i języka. Postępuj wg wskazówek w paragrafie MENU UŻYTKOWNIKA.

**Wybór trybu działania**

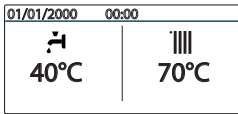
Wybór trybu działania następuje przy pomocy przycisku MODE:

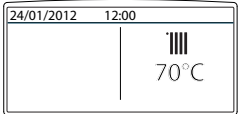
Tryb działania	Wyświetlacz
<b>zima</b> - ogrzewanie + produkcja ciepłej wody użytkowej	
<b>lato</b> - tylko produkcja ciepłej wody użytkowej	
Tylko ogrzewanie (z odłączeniem zbiornika)	

**Működési módozat**

A MODE gomb 9 segítségével kiválaszthatja a téli vagy a nyári üzemmódot; a kiválasztott mód jele jelenik meg a kijelzőn.

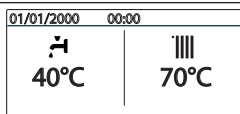
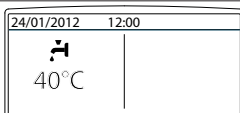
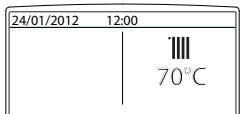
Működési módozat	Kijelző
<i>Téli</i> fűtés + használati melegvíz előállítás	
<i>Nyári</i> csak használati melegvíz előállítás	
csak fűtés (tartály kizárása)	

Zapłon palnika jest sygnalizowany przez niebieską diodę LED 5

Az égő gyújtását a kék LED 5 jelzi.



**Regulacja ogrzewania**

Regulację temperatury wody grzewczej przeprowadza się przy użyciu przycisków **12**, uzyskuje się wtedy wodę o zmiennej temperaturze od 35°C

do 82°C (wysoka temperatura) - od 20°C do 45°C (niska temperatura).

Ustawiona wartość miga na wyświetlaczu.

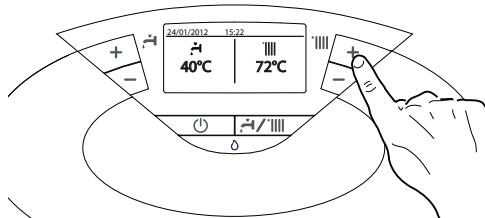
**Regulacja temperatury wody użytkowej**

Temperaturę wody użytkowej można regulować przy użyciu przycisków **2**, uzyskując w ten sposób temperaturę w przedziale od 10°C do 65°C.

Ustawiona wartość będzie migać na wyświetlaczu.

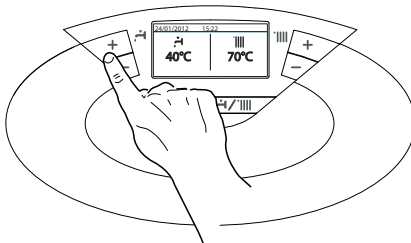
**“Ważne! - Dla GENUS PREMIUM SOLAR FS**

Temperatura CWU musi zostać ustawiona przez wykwalifikowanego technika na termostaticznym zaworze mieszającym.

**UWAGA!!** Woda o temperaturze wyższej niż 50° może spowodować poważne oparzenia. Zawsze sprawdź temperature wody przed jej użyciem do celów sanitarnych.

**FONTOS: a GENUS PREMIUM EVO SOLAR FS-nél:**

A használati melegvíz hőmérsékletet a szervizpartner állíthatja be a keverőszelepen keresztül.

**FIGYELEM!** A víz, amennyiben magasabb 50°-nál, akkor komoly forrázási balesetet okozhat. Állítsa be a pontos hőmérsékletet használat előtt.

**Funkcja COMFORT**

( Dla modeli Genus Premium Evo Solar FS dostępna w sterowniku Sensys)

Po aktywacji, funkcja COMFORT utrzymuje zasobnik wody w ustawionej temperaturze. Jeśli w modelu Solar funkcja ta jest wyłączona - woda podgrzewana jest jedynie przez system solarny.

Po jej włączeniu na wyświetlaczu kotła i na sterowniku Sensys pojawi się napis Comfort

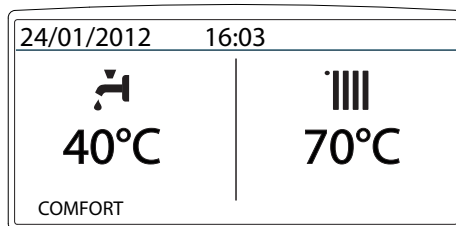
**Komfort fokozat funkció**

Komfort funkció aktiválásakor, tartja a melegvíz a tároló a beállított hőmérsékletet. Modellek GENUS PREMIUM EVO SOLAR FS engedélyezve SENSYS távirányító

A funkció aktiválásakor a kijelzőn a COMFORT felirat látható

**Przerwanie ogrzewania**

Aby przerwać ogrzewanie należy nacisnąć przycisk MODE **9**, z wyświetlacza zniknie symbol '||||'. Kocioł będzie wówczas działał w trybie letnim, podgrzewając tylko wodę do celów użytkowych, ze wskazaniem ustawionej temperatury.

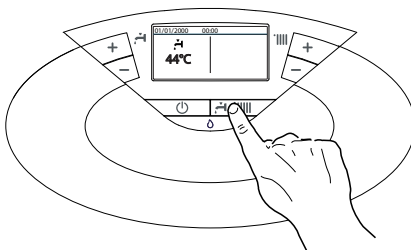
**A fűtés megszakítása**

A fűtés megszakítására nyomja meg a MODE gombot, amire a kijelzőn a '||||' jel kialszik. A kazán kizárólag nyári üzemmódban működik tovább, kizárólag használati melegvíz előállítására, jelezve a beállított hőmérsékletet.

**Procedura wyłączenia**

Aby wyłączyć kocioł, należy nacisnąć przycisk ON/OFF. Wyświetlacz wyłączy się.

**Funkcja zapobiegania zamarzaniu jest włączona**

**Uwaga**

Aby całkowicie odłączyć kocioł, należy wyłączyć go z zasilania elektrycznego zewnętrznym wyłącznikiem oraz zamknąć zawór gazowy - wówczas funkcja przeciwzamrożeniowa nie jest aktywna.

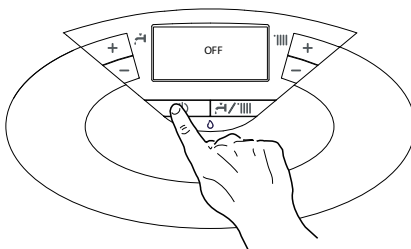
**A kikapcsolás folyamata**

A kazán kikapcsolásához nyomja meg az ON/OFF gombot, a kijelzőn csak a programozás és az óra látszódik.

**A fagyálló funkció be van kapcsolva.**

**FIGYELEM!**

A kazán teljes kikapcsolásához a külső villamos kapcsolót helyezze OFF állásba, a kijelző kialszik.

Zárja el a gázszelepet. A fagyvédelem funkció nem működik.

Kocioł jest zabezpieczony przed zakłóceniami, jakie mogą wystąpić podczas jego funkcjonowania, dzięki systemowi kontroli wewnętrznych realizowanych przez układ zawierający mikroprocesor, który może doprowadzić, jeśli okaże się to konieczne, do zablokowania pracy kotła z powodów bezpieczeństwa. W przypadku awaryjnego zablokowania w okienku wyświetlacza ukazuje się kod, informujący o rodzaju zatrzymania i o przyczynie, która go wywołała.

Mogą wystąpić dwa rodzaje przerwania pracy kotła:

### Zatrzymanie ze względów bezpieczeństwa

Ten rodzaj błędu ma charakter „przejściowy”, to znaczy jest automatycznie eliminowany po usunięciu przyczyny, która spowodowała jego wystąpienie.

Wyświetlacz pokazuje kod i opis błędu

“**Błąd 110** - Uszkodzona sonda na zasilaniu”

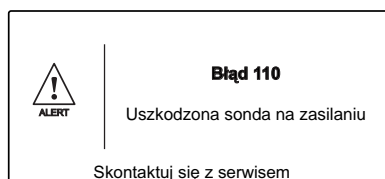

Kocioł podejmie swoje normalne funkcjonowanie tuż po ustąpieniu warunków, które spowodowały jego wyłączenie.

Przestawić zewnętrzny wyłącznik elektryczny na pozycję OFF, zamknąć kurek gazu i skontaktować się z wykwalifikowanym technikiem.

### Zatrzymanie z powodu niedostatecznego ciśnienia wody

W przypadku niewystarczającego ciśnienia wody w obiegu grzewczym kocioł sygnalizuje zatrzymanie ze względów bezpieczeństwa.

Wyświetlacz pokazuje “**Błąd 108** - Konieczne napełnienie”.

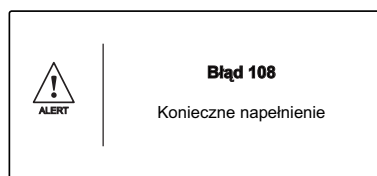

Sprawdzić ciśnienie na manometrze i uzupełnić ciśnienie wody za pomocą zaworu dopuszczania pod kotłem do wartości ok 1,5 bar.

W takim przypadku lub w razie konieczności częstego uzupełniania ilości wody, należy wyłączyć kocioł, ustawić wyłącznik zewnętrzny w pozycji OFF, zamknąć zawór gazu i skontaktować się z wykwalifikowanym technikiem w celu ustalenia czy nie następują gdzieś wycieki wody.

### Blokada działania

Ten rodzaj błędu ma charakter “blokujący”, to znaczy, że nie jest automatycznie eliminowany.

Wyświetlacz pokazuje kod błędu i jego opis. W tym przypadku kocioł nie uruchamia się ponownie automatycznie i może być odblokowany tylko poprzez naciśnięcie przycisku **Reset**.

Wyświetlacz pokazuje “**Reset w trakcie**” a następnie “**Błąd zresetowany**”.

Jeśli po kilku próbach odblokowania problem powtarza się, należy wezwać wykwalifikowanego technika.

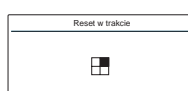
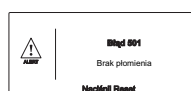

### A készülék leállításának esetei

A kazán belső vezérlésen keresztül védett a nem megfelelő működés kiküszöbölésére. A belső vezérlésben egy mikroprocesszoros kártya biztonsági zárolást hoz működésbe, ha szükséges. A készülék zárolása esetén egy hibakód jelenik meg a kijelzőn, ami a leállás okát jelzi.

Két leállási típus különböztethető meg:

### Biztonsági leállás

Ez a típusú hiba „változékony” típusú, vagyis az előidézett ok megszüntetésével a hiba automatikusan eltűnik.

A kijelzőn a kód és a hiba leírása látható.

“**Hiba 110** - Fűtésoldali előremenő NTC hibás

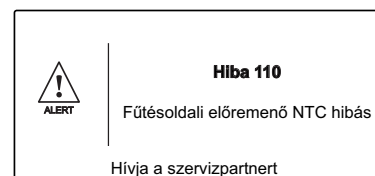

Amint a zárolás oka megszűnik, a kazán újraindul, és tovább működik. Ha a kazán még mindig biztonsági leállást jelez, kapcsolja ki a kazánt. A külső villamos kapcsolót helyezze OFF állásba, zárja el a gázszelepet, és vegye fel a kapcsolatot szakemberrel.

### Biztonsági leállás nem elegendő víznyomás miatt

A fűtőkörben nem elegendő víznyomás miatti hiba esetén a kazán biztonsági leállást hajt végre.

A kijelzőn az **Hiba 108** - Feltöltés szükséges



A kazán alatt található feltöltőcsap segítségével a rendszer újratölthető vízzel, így a rendszernyomás helyreállítható.

Ellenőrizze a nyomást, és mielőtt a víznyomás az 1–1,5 bar-t elérné, zárja el a csapot.

Ha gyakran van utántöltésre szükség, kapcsolja ki a kazánt, a külső elektromos kapcsoló KI pozícióba történő állításával áramtalanítsa a készüléket, zárja el a gázcsapot, és az esetleges vízszivárgások felderítésére hívjon képzett szakembert.

### Zárolási leállás

Ez a hiba „nem változékony”, vagyis nem tűnik el automatikusan az ok megszüntetésével.

A kijelzőn a kód és a hiba leírása látható.

Ebben az esetben automatikusan nem indul újra a kazán, a normál működés visszaállítására nyomja meg a **Reset** gombot a vezérlőpanelen.

A kijelzőn az “**Törlés folyamatban**” majd “**Hiba megoldva**”.

Se dopo alcuni tentativi di sblocco, il problema si ripete è necessario far intervenire un tecnico qualificato.

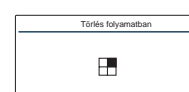

**Ważne**

Jeśli zablokowanie kotła będzie się często powtarzać, zaleca się powiadomienie autoryzowanego Centrum Obsługi Technicznej z prośbą o interwencję. Z powodów bezpieczeństwa przewidziane jest jednak pewne ograniczenie w postaci maksymalnej liczby 5 odblokowań w ciągu 15 minut (pięciokrotne przyciśnięcie klawisza **Reset**).

Przy szóstym powtórzeniu się sytuacji w ciągu 15 minut, nastąpi zablokowanie całkowite. W takim przypadku możliwe jest odblokowanie wyłącznie po wyłączeniu i ponownym włączeniu elektrycznego zasilania. Nie stwarzają natomiast poważniejszego problemu pojedyncze przypadki zablokowania lub pojawiające się sporadycznie, co pewien czas.

**Tabela Błędów powodujących Blokadę Działania**

wyświetlacz	opis
1 01	Przegrzanie
1 03	Niewystarczający obieg wody w kotle
1 04	
1 05	
1 06	
1 07	
1 08	Zbyt niskie ciśnienie wody w kotle ( należy uzupełnić)
3 05	Błąd modułu głównego
3 06	Błąd modułu głównego
3 07	Błąd modułu głównego
5 01	Brak płomienia

**Zabezpieczenie przed zamarzaniem**

Kocioł jest wyposażony w system zabezpieczający przed zamarzaniem, który kontroluje temperaturę na wyjściu kotła: jeśli temperatura ta spadnie poniżej 8°C, na 2 minuty włącza się pompa (obieg w instalacji grzewczej).

Po dwóch minutach pracy pompy poprzez kartę elektroniczną dokonywana jest odpowiednia kontrola:

- a- jeśli temperatura na wyjściu jest > od 8°C, pompa zatrzymuje się;
- b- jeśli temperatura na wyjściu jest > od 4°C i < od 8°C, pompa włącza się na kolejne 2 minuty;
- c- jeśli temperatura na wyjściu jest < od 4°C, zapala się palnik (w trybie ogrzewania z minimalną mocą), który będzie działał aż do osiągnięcia temperatury 33°C. Po osiągnięciu tej temperatury palnik zgaśnie, a pompa będzie pracować przez kolejne dwie minuty.

Włączenie zabezpieczenia przed zamarzaniem jest sygnalizowane na wyświetlaczu symbolem .

Zabezpieczenie przed zamarzaniem działa tylko wtedy, jeśli kocioł funkcjonuje całkowicie prawidłowo:

- ciśnienie w instalacji jest wystarczające;
- kocioł jest podłączony do zasilania elektrycznego;
- kocioł ma zapewniony dopływ gazu.

**Fontos**

**Ha a letiltás gyakran ismétlődik, az ARISTON kft. Szervizpartnereinek felkeresése ajánlott (www.Mtsgroup.Hu). Biztonsági okokból a kazán 15 perc alatt 5 újraindítást engedélyez (a **Reset**).**

**Gomb újbóli megnyomásával). Ha a letiltás elszórtan jelentkezik, nem alakul ki probléma.**

**Hibakódok összegzése**

Megnevezés	Kijelző
Megnevezés	1 01
Nem megfelelő keringetés	1 03
	1 04
	1 05
	1 06
	1 07
Nem megfelelő mennyiségű víz (feltöltés szükséges)	1 08
Fő vezérlőpanel hiba	3 05
Fő vezérlőpanel hiba	3 06
Fő vezérlőpanel hiba	3 07
Nincs lángérzékelés	5 01

**Fagymentesítő funkció**

A fagyvédelmi funkció a fűtésoldali előremenő NTC szondán működik, függetlenül más szabályozástól, az elektromos feszültséggel való csatlakozás alkalmával.

Ha az előremenő NTC szonda 8°C alatti hőmérsékletet mér, a szivattyú még 2 percig működik. Az első néhány perces keringés után az alábbi esetek vizsgálhatóak meg:

- a) ha az előremenő hőmérséklet 8°C-nál nagyobb, az áramlás megszakad;
- b) ha az előremenő hőmérséklet 3°C és 8°C között van, még két percig működik;
- c) az előremenő hőmérséklet 3°C-nál kisebb, az égő bekapcsol a legkisebb teljesítményen, amíg a hőmérséklet el nem éri a 33°C-ot; az égő lekapcsol, és a kazán még 2 percig utókeringést végez.

A fagyvédelem funkció bekapcsolását a kijelzőn a  szimbólum jelzi.

A fagymentesítő funkció kizárólag az alábbi esetekben aktiválódik (megfelelően működő kazánál):

- megfelelő a rendszeryomás;
-  jel világít;
- a kazán gázellátást kap.

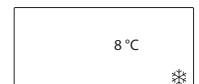

**Ustawienia Użytkownika**

Aby wejść do ustawień użytkownika należy nacisnąć OK, wyświetlacz pokaże:



Aby wejść do Menu należy nacisnąć przycisk OK  
Aby przewijać parametry należy użyć pokrętła  
Aby zmienić wartość parametru należy użyć pokrętła  
Aby zapamiętać zmianę należy nacisnąć OK

Poniżej podano zestawienie parametrów, które możemy modyfikować w Menu Użytkownika

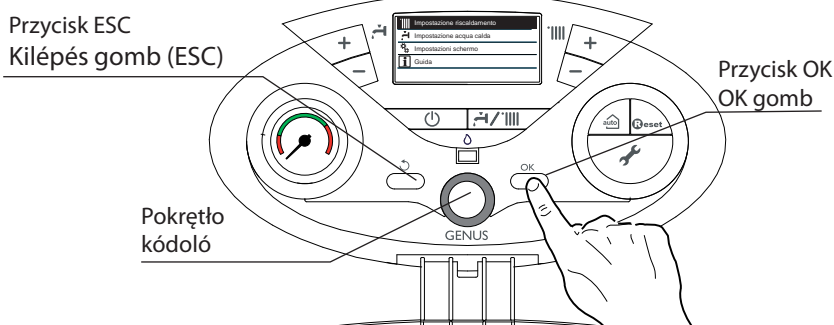
**Ustawienie Języka**

Aby ustawić język, należy wejść do Menu Użytkownika i postępować jak opisano poniżej:

- nacisnąć OK aby wyświetlić ekran Menu
- nacisnąć OK aby wejść do Menu
- obrócić pokrętło na pozycję "Ustawienia interfejsu"
- nacisnąć OK aby wejść do pod Menu
- wybrać pokrętłem "Język" i nacisnąć OK
- pokrętłem wybrać "polski" i nacisnąć OK
- wyświetlacz pokaże "Wybrany język polski"
- nacisnąć ESC aby wyjść z Menu.

**Ustawienie Daty i Godziny**

Aby ustawić datę i godzinę należy:

- nacisnąć OK aby wyświetlić ekran Menu
- nacisnąć OK aby wejść do Menu
- obrócić pokrętło na pozycję "Ustawienia interfejsu"
- nacisnąć OK aby wejść do pod Menu
- wybrać pokrętłem "Czas & Data" i nacisnąć OK
- ustawić dzień i nacisnąć OK
- ustawić miesiąc i nacisnąć OK
- ustawić rok i nacisnąć OK
- ustawić godzinę i nacisnąć OK
- ustawić minuty i nacisnąć OK
- nacisnąć ESC aby wyjść z Menu

**Felhasználói beállítások**

A Felhasználói beállítások menübe az OK gomb megnyomásával léphet be.

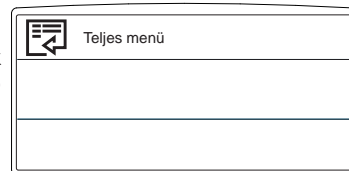

A menübe és az almenübe az OK gombbal léphet be.  
A menüben és az almenüben a forgató gombbal navigálhat.  
A paraméterek beállításait a forgató gomb forgatásával módosíthatja.  
Az új beállítások mentéséhez nyomja meg az OK gombot.  
Kilépéshez nyomja meg az ESC gombot, amíg ismét a normál kijelzőképernyő nem látható.  
A paraméterek az OK gomb és a forgató gomb alkalmazásával érhetők el illetve módosíthatók (lásd a lenti ábrát).

**Nyelv beállítása képernyő**



A „Kijelző nyelve” beállításához lépjen be a Felhasználói Menübe és kövesse az alábbi lépéseket:

- nyomja meg az OK gombot, a kijelző a "Teljes menü" mutatja
- lépjen be a "Teljes menü" az OK gombbal
- a forgató gomb forgatásával válassza ki a "Kijelző beállítások"
- az almenüket az OK gombbal érheti el
- lépjen be a "Nyelv" almenübe az OK gombbal
- a forgató gomb forgatásával válassza ki a "Magyar"
- nyomja meg az OK gombot, a kijelzőn a "Nyelv kiválasztása Magyar" felirat olvasható
- a menü elhagyásához nyomja meg az ESC gombot.

**Dátum és idő beállítása**

A dátum és idő beállításához lépjen be a Felhasználói Menübe és kövesse az alábbi lépéseket:

- nyomja meg az OK gombot, a kijelző a "Teljes menü" mutatja
- lépjen be a "Teljes menü" az OK gombbal
- a forgató gomb forgatásával válassza ki az "Idő és dátum" menüt
- az almenüket az OK gombbal érheti el
- a nap beállításának engedélyezéséhez nyomja meg az OK gombot (a szám villog)
- a forgató gomb forgatásával állítsa be a napot
- az OK gombbal erősítse meg
- a forgató gomb forgatásával válassza ki a hónapot
- a hónap beállításának engedélyezéséhez nyomja meg az OK gombot (a szám villog)
- a forgató gomb forgatásával állítsa be a hónapot
- az OK gombbal erősítse meg
- a forgató gomb forgatásával válassza ki az évet
- az év beállításához nyomja meg az OK gombot (a szám villog)
- a forgató gomb forgatásával állítsa be az évet
- az OK gombbal erősítse meg
- a forgató gomb forgatásával válassza ki az órát
- az óra beállításának engedélyezéséhez nyomja meg az OK gombot (a szám villog)
- a forgató gomb forgatásával állítsa be az órát
- az OK gombbal erősítse meg
- a forgató gomb forgatásával válassza ki a percet
- a perc beállításának engedélyezéséhez nyomja meg az OK gombot (a szám villog)
- a forgató gomb forgatásával állítsa be a percet
- az OK gombbal erősítse meg
- a menü elhagyásához nyomja meg az ESC gombot

Użytkownik - MENU		Felhasználói - Teljes menü			
	Ustawienia CO Fűtőköri beállítások	Ustawienie temperatury CO Fűtőköri hőmérsékletek beállítása	Ustawienie T CO w strefie 1 1 fűtőkör hőmérséklete	Ustawienie na panelu sterowania przyciskami <b>12</b> A vezérlőpanelen állítható be – 12 gombok	
			Ustawienie T CO w strefie 2 2 fűtőkör hőmérséklete	Ustawienie możliwe tylko przy podłączonym module strefowym Csak többzónás modullal aktív.	
			Ustawienie T CO w strefie 3 3 fűtőkör hőmérséklete	Ustawienie możliwe tylko przy podłączonym module strefowym Csak többzónás modullal aktív.	
	Ustawienia CWU HMV beállítás	Ustawienie temperatury CWU HMV beállított hőmérséklete		Ustawienie na panelu sterowania przyciskami <b>1</b> A vezérlőpanelen állítható be – 1 gombok	
		Funkcja Comfort komfort funkció	Wyłączona (ustawienie fabryczne) kikapcsolva (factory setting)	Obrócić pokrętkę aby wybrać funkcję i nacisnąć OK. Wyświetlacz pokaże napis Comfort  A forgató gomb forgatásával válassza ki, majd nyomja meg az OK gombot. A kijelzőn a COMFORT felirat látható	
			Sterowana czasowo időzített		
			Zawsze aktywna mindig aktív		
	Ustawienia interfejsu Kijelző beállítások	Język Nyelv	Obrócić pokrętkę aby ustawić język i nacisnąć OK A forgató gomb forgatásával válassza ki a nyelvet, majd nyomja meg az OK gombot.		
		Czas & Data Idő és dátum	Patrz paragraf Ustawienie Daty i Godziny - str 11 Lásd a "Dátum és idő beállítása" fejezetet – 11. oldal		
		Ekran początkowy Otthoni monitor	Kocioł podstawowy (ustawienie fabryczne) kazán alap (gyári beállítás)	Obrócić pokrętkę aby wybrać żądany widok PA forgató gomb forgatásával válassza ki, majd nyomja meg az OK gombot.	
			Kocioł rozszerzony kazán teljes		
		Jasność w trybie stand by készenlétben	Obrócić pokrętkę i nacisnąć OK A forgató gomb forgatásával válassza ki, majd nyomja meg az OK gombot.		
		Podświetlenie Háttérvilágítás	Obrócić pokrętkę aby wybrać czas w minutach i nacisnąć OK A forgató gomb forgatásával válassza ki az időt (perc), majd nyomja meg az OK gombot.		
		Czas wyświetlania ekranu początkowego Kijelző időzítés	Obrócić pokrętkę aby wybrać czas w minutach i nacisnąć OK A forgató gomb forgatásával válassza ki az időt (perc), majd nyomja meg az OK gombot		



**Ekran początkowy****- ustawienie fabryczne - Kocioł podstawowy**

Aby ustawić ekran wyświetlacza należy:

- nacisnąć OK aby wyświetlić ekran **Menu**
- nacisnąć OK aby wejść do al **Menu**
- obrócić pokrętkę na pozycję **Ustawienia interfejsu**
- nacisnąć OK aby wejść do pod Menu
- wybrać pokrętkę **Ekran początkowy** i nacisnąć OK
- wybrać pokrętkę **Kocioł rozszerzony** i nacisnąć OK
- nacisnąć ESC aby wyjść z Menu.

**Otthoni monitor****- gyári beállítás- Kazán alap**

Az Otthoni Monitor beállításához lépjen be a Felhasználói Menübe és kövesse az alábbi lépéseket:

- nyomja meg az OK gombot, a kijelző a **„Teljes menü”** mutatja
- lépjen be a **„Teljes menü”** az OK gombbal
- a forgató gomb forgatásával válassza ki a következőt: **„Kijelző beállítások”**
- az OK gombbal lépjen be a **„Kijelző beállítások”** -ba
- a forgató gomb forgatásával válassza ki a következőt: **„Kazán teljes”**
- a beállítás tárolásához nyomja meg az OK gombot
- a menü elhagyásához nyomja meg az ESC gombot.

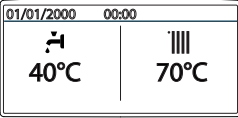
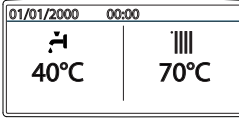
Kocioł podstawowy	Kocioł - rozszerzony
	
<p>W widoku podstawowym wyświetlacz pokazuje:</p> <ul style="list-style-type: none"> <li>- czas i datę</li> <li>- tryby pracy</li> <li>- ustawione temperatury</li> <li>- funkcję Comfort</li> <li>- funkcję Auto</li> </ul>	<p>W widoku podstawowym wyświetlacz pokazuje:</p> <ul style="list-style-type: none"> <li>- czas i datę</li> <li>- tryby pracy</li> <li>- ustawione temperatury</li> <li>- funkcję Comfort</li> <li>- funkcję Auto</li> <li>- ciśnienie wody w obiegu CO</li> <li>- linijka tekstowa</li> <li>- ikona pomienia i wsk nik mocy</li> <li>- temperatura sondy solarnej</li> </ul>

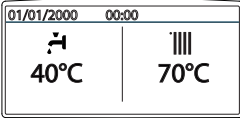
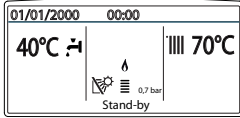
kazán alap	kazán teljes
	
<p>„Kazán alap” konfigurációban a kijelző az alábbiakat mutatja:</p> <ul style="list-style-type: none"> <li>- idő és dátum</li> <li>- beállított üzemmód</li> <li>- beállított hőmérséklet</li> <li>- Komfort funkció</li> <li>- Auto funkció</li> </ul>	<p>„Kazán teljes” konfigurációban a kijelző az alábbiakat mutatja:</p> <ul style="list-style-type: none"> <li>- idő és dátum</li> <li>- beállított üzemmód</li> <li>- beállított hőmérséklet</li> <li>- Komfort funkció</li> <li>- Auto funkció</li> <li>- digitális nyomásmérő</li> <li>- az üzemelést információként megjelenítő szöveg</li> <li>- Lángérzékelés a felhasznált teljesítmény kijelzésével vagy megjelenítéssel</li> <li>- szolár hőmérsékletérzékelő csatlakoztatva</li> </ul>

### Przycisk AUTO – Włączenie Termoregulacji

Funkcja AUTO umożliwia dostosowanie działania kotła do zewnętrznych warunków środowiskowych i do rodzaju instalacji roboczej.

Pozwala szybciej osiągnąć komfort w pomieszczeniu i zapewnia oszczędności energii.

**Prosimy o kontakt z naszym wykwalifikowanym technikiem, który udzieli Państwu informacji na temat urządzeń, jakie mogą zostać podłączone do kotła oraz zaprogramuje kocioł stosownie do potrzeb instalacji.**

W zwykłych kotłach temperatura wody w instalacji CO jest ustawiona na wysoką wartość (70-80°C), zapewniając skuteczne ogrzewanie przez kilka zimnych dni zimy, co jednak okazuje się nadmierne w ciągu wielu mniej chłodnych, jesiennych i wiosennych dni. Powoduje to powstawanie zjawiska przegrzania pomieszczeń po wyłączeniu termostatu, z czym wiążą się straty energii i brak komfortu mieszkańców.

Nowa funkcja AUTO przejmuje "zarządzanie" kotłem i wybiera najlepszy system pracy w oparciu o warunki środowiskowe, urządzenia zewnętrzne podłączone do kotła oraz żądane osiągi (na bieżąco decyduje o mocy działania na podstawie analizy warunków środowiskowych i żądanej temperatury pomieszczenia).

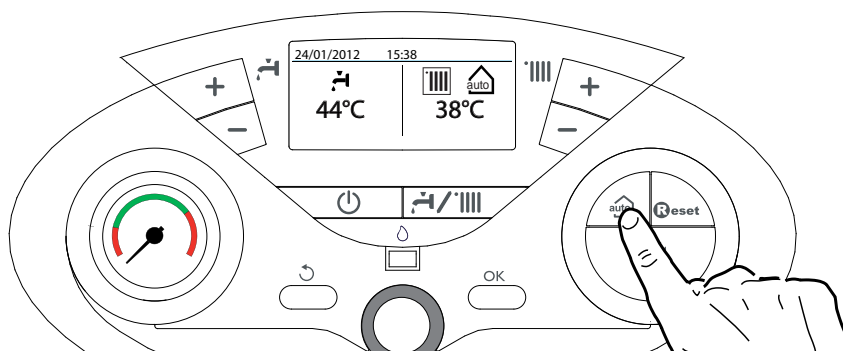

### AUTO gomb – Hőszabályzó aktiválása

Az AUTO funkcióval a kazán működése a külső környezeti feltételekhez és a berendezés típusához alkalmazkodik.

A komfortérzetet hamarabb biztosítja hatékonyság, pénz-, és energiavesztés nélkül, jelentősen csökkentve az alkatrészek elhasználódását.

Vegye fel a kapcsolatot szakszervizeseinkkel, akik a kazánhoz kapcsolható berendezésekről és beállításairól bővebb információt nyújtanak.

A normál működésű kazánokban valójában a vízhőmérsékletet magas értékre állították be (70-80°C), ezzel hatékony fűtést garantálva a hideg téli napokra, és tartalékot képezve a kevésbé hideg, őszi és tavaszi napokra. Ez a szokás a környezet megnövekedett fűtési jelenségét hordozza magában, a termosztát kikapcsolását követően, energiavesztés és a megelégedettség hiányának következményével.

Az új AUTO funkció a kazán „parancsát” közvetítve kiválasztja a legjobb működési rendszert, a környezeti feltételek, a kazánnal kapcsolatos külső hatások, és az igényelt teljesítmény alapján (folyamatosan szabályozza a működési teljesítményt a környezeti feltételek és a környezet által igényelt hőmérséklet alapján).

### Zmiana rodzaju gazu

Kotły naszej produkcji są zaprojektowane zarówno do współpracy z gazem ziemnym, jak i gazem płynnym.

W przypadku, gdyby okazało się konieczne przestawienie urządzenia, należy zwrócić się do technika posiadającego odpowiednie kwalifikacje lub do autoryzowanego przez nas Serwisu Obsługi Technicznej.

### Okresowa obsługa i konserwacja

Okresowa obsługa jest istotna dla zapewnienia bezpieczeństwa, dobrego funkcjonowania i trwałości kotła.

Powinna być dokonywana co 12 miesięcy.

Wszystkie te operacje powinny być zarejestrowane w karcie gwarancyjnej urządzenia.

### Átállítás más gáztípusra

Kazánjaink tervezése egyaránt lehetővé teszi a földgázzal és propán bután gázzal történő működtetést.

Amennyiben szükségessé válik a gázátállítás, forduljon a vállalatunkkal, szerződött szakszervizek egyikéhez.

### Karbantartás

A karbantartás törvényileg előírt és elengedhetetlen feltétel a kazán hosszú élettartamának fenntartásához, megfelelő és biztonságos működéséhez.

Tervezze be a szakszerviz munkatársával a kazán éves rendszeres karbantartását.

A rendszeres és helyes karbantartás alacsonyabb működési költségeket jelent.