



📍 1238 Bp., Grassalkovich út 66.

☎ +36 20 467 4475

HA GÁZ VAN, RÁNK FIX HOGY SZÁMÍTHAT!

Biasi márkaszerviz.



HASZNÁLATI UTASÍTÁS

Recupera DGT NOx



**Alkalmazási és
műszaki leírások
a telepítéshez**

CE

 **BIASI**

Gratulálunk a választásához.

Az Ön által választott kazán modulációs szabályozású, elektromos begyújtású.

- nagy teljesítményű
- zártkamrás
- HMV hőcserélővel.

A szekunder hőcserélős kondenzációs kazánja, a hagyományos kazánokkal ellentétben lehetővé teszi, hogy az energiát visszanyerje a kibocsátott füstben tartalmazott vizes gőz kondenzálásával; vagyis a termék hőjével egyenlő mértékben **kevesebb gázt fogyaszt** és ezen kívül a kibocsátott füst **kevesebb környezetre káros anyagot tartalmaz**.

Kifejezetten magas hőmérsékleten működő hőszigetelt berendezésekkel való működésre tervezett, amelyeknél a fűtés berendezésbe visszatérő minimális hőmérséklete nem alacsonyabb, mint 40 °C.

A felépítő anyagai és a szabályozórendszere biztonságot, nagy kényelmet és energiamegtakarítást nyújtanak, így maximálisan méltányolhatja az autonóm fűtés előnyeit.



VESZÉLY: Tartsa be az ezzel a szimbólummal ellátott jelzéseket, hogy elkerülje a mechanikus vagy általános eredetű baleseteket (pl. sérülések vagy zúzódásokat).



VESZÉLY: Tartsa be az ezzel a szimbólummal ellátott jelzéseket, hogy elkerülje az elektromos eredetű baleseteket (pl. áramütés).



VESZÉLY: Ezzel a szimbólummal ellátott jelzéseket tűz-, és robbanásveszély elkerülése érdekében vegye figyelembe.



VESZÉLY: Tartsa be az ezzel a szimbólummal ellátott jelzéseket, hogy elkerülje a termikus eredetű baleseteket (pl. égések).



FIGYELEM: Ezzel a szimbólummal ellátott jelzéseket a helytelen működés és/vagy a berendezés vagy egyéb tárgyak anyagi károsodásának elkerülése érdekében tartsa be.



FIGYELEM: Ezzel a szimbólummal ellátott jelzések fontos információkat tartalmaznak, amelyeket gondosan el kell olvasni.



FIGYELEM: Vágás-, szúrásveszély. Védőkesztyű használata kötelező.



FONTOS



- ✓ **A kézikönyvet** figyelmesen olvassa el; így a kazánt racionális és biztonságos módon tudja használni; gondosan őrizze meg, mivel a tanulmányozása a jövőben szükséges lehet. Ha a berendezést más tulajdonosnak adja át, akkor adja át vele ezt a könyvet is.
- ✓ **Az első bekapcsolást** egy Kijelölt Ügyfélszolgálati Központ végzi, aki a végrehajtás dátumával kezdődő garanciás időszakot is érvényesíti.
- ✓ **A gyártó** minden felelősséget elhárít, amely a kézikönyv esetleges fordításából eredő hibás értelmezésre vonatkozik; nem tartható felelősnek az itteni kézikönyvben tartalmazott utasítások be nem tartása vagy a nem kifejezetten leírt kezelés következményei miatt.

A TELEPÍTÉS ALATT

- ✓ Miután eltávolította a csomagolást, ellenőrizze, hogy a berendezés **nem sérült**. Ha sérült, akkor **ne telepítse és ne indítsa** be a berendezést, mivel veszélyes lehet. Keresse fel a viszonteladót vagy a legközelebbi Kijelölt Ügyfélszolgálatot.
- ✓ **A telepítést** képzett személyzet végezze a felügyelete alatt az összes törvény valamint nemzeti és a tárgyban helyileg érvényes szabvány betartásával.
- ✓ **A kazán** lehetővé teszi, hogy vizet melegítsen forráspont alatti hőmérsékletre; csatlakoztassa a hozamával és teljesítményével kompatibilis egy fűtőberendezéshez és/vagy szanitervíz elosztó hálózathoz.
A kazán gázzal működik: **földgáz (G20) vagy propán (G31)**.
A kondenzvíz elvezetését vizsgálható (az UNI 11071 és ehhez kapcsolódó normák) otthoni kondenzelvezető csatornájával kell megoldani.
A kazánt kizárólag olyan célra szabad használni, amelyre kifejezetten tervezték; ezen kívül:
 - Ne tegye ki hőmérsékleti viszontagságoknak.
 - Ez a készülék szellemi vagy mozgásfogyatékos, illetve nem elegendő tapasztalattal és ismerettel rendelkező személyek (gyerekeket is beleértve) általi használatra nem alkalmas, ha nem állnak felelős személy felügyelete alatt, aki ügyel a biztonságukra és a készülék használatára megfelelő utasításokat ad.
 - A gyerekek legyenek felügyelet alatt, hogy ellenőrizhesse, hogy nem játszanak a berendezéssel.
 - Kerülje a kazán helytelen használatát.
 - Kerülje a plombázott részek használatát.
 - Kerülje a működés alatt meleg részek megérintését.

A HASZNÁLAT KÖZBEN

- ✓ **Tilos, mert veszélyes** a kazán telepítésére használt csarnok szellőző légnyílásainak akár részleges eltömítése (UNI 11071 és vonatkozó szabványok);
- ✓ **A javításokat** kizárólag Kijelölt Ügyfélszolgálati Központok végezzék, eredeti pótalkatrészekkel; ezért a tevékenységét korlátozza a kazán kikapcsolására (lásd az utasításokat).
- ✓ **Ha gázszagot érez:**
 - ne nyúljon elektromos kapcsolókhoz, telefonhoz vagy egyéb olyan tárgyhoz, amely szikrát képezhet;
 - azonnal nyissa ki az ajtókat és ablakokat, hogy huzattal kiszellőztesse a helyiséget;
 - zárja le a gázcsapokat;
 - kérje a szakképzett személyzet közbeavatkozását.
- ✓ **A kazán elindítása előtt** ajánlatos szakképzett, képesített szakemberekkel ellenőriztetni, hogy a gázellátó berendezés:
 - tökéletesen szigetelt;
 - a kazán által igényelt hozamra méretezett;
 - rendelkezik az érvényben lévő normák által előírt összes biztonsági és ellenőrző berendezéssel;
 - telepítője a biztonsági szelep kiürítójét csatlakoztatta egy kiürítő tölcserhez. A gyártó nem felelős a biztonsági szelep megnyitása miatt okozott károsodásokért és ebből következő vízkiömlésekért, ha a készülék nincs elvezetőhálózatra kapcsolva.
 - Telepítője a szifon kondenzvíz elvezetőjét csatlakoztatta olyan elvezető tölcserhez (UNI 11071 és további szabványok), amelyet úgy gyártottak, hogy elkerülje a kondenzvíz befagyását és ellenőrizze a helyes ürítést.
- ✓ **Ne érintse a készüléket** vizes vagy nedves testtel és/vagy mezítláb.
- ✓ **A füstcsatornák és/vagy füstelvezető berendezések vagy azok tartozékai közelében végzett munka vagy karbantartás esetén** kapcsolja ki a berendezést és a munka befejeztével ellenőriztesse a hatékonyságát képesített szakemberekkel.

Berendezés kategória: II2H3P (gáz G20 25 mbar, G31 37 mbar)

Rendeltetési ország: HU

Ez a berendezés megfelel a következő Európai Irányelveknek:

Rendelete (EU) 2016/426 a gáz halmazállapotú tüzelőanyag égetésével üzemelő berendezésekről 92/42/EGK hatásfok irányelv

Elektromágnesességű Kompatibilitású Rendelkezés 2014/30/EU

Alacsony feszültségű Irányelv 2014/35/EU

Környezetbarát Tervezésére Vonatkozó Irányelv 2009/125/EK

A gyártó a termékei folyamatos javítása céljából fenntartja az ebben a dokumentációban megadott adatok bármikori, előzetes bejelentés nélküli módosításának lehetőségét.

Ez a dokumentáció tájékoztatói segítség és nem tekinthető harmadik személyek kötött szerződésnek.

JEGYZÉK

1 A KAZÁN LEÍRÁSA.....	6
1.1 Teljes nézet	6
1.2 Elzárószелеp és csapok	6
1.3 Kapcsolótábla	7
1.4 LCD általános jellemzők	7
2 HASZNÁLATI UTASÍTÁS.....	10
2.1 Figyelmeztetések	10
2.2 Gyújtás	10
2.3 Fűtőkör hőmérséklet	11
2.4 Szanitervíz hőmérséklet	12
2.5 3 csillagos előmelegítő funkció	12
2.6 Kikapcsolás	12
3 HASZNOS TANÁCSOK	14
3.1 Melegítő kör feltöltése	14
3.2 Fűtés	14
3.3 Fagyvédelem	14
3.4 Időszakos karbantartás	14
3.5 Külső tisztítás	15
3.6 Működési üzemmódok	15
3.7 Megjelenítés INFO módban	17
3.8 Távirányító üzemmód kódok	18

<i>Modellek</i>	<i>Kazán tanúsítvány jelzés</i>
Recupera DGT NOx 24S	M296G.24SM

KAZÁN LEÍRÁSA

1 A KAZÁN LEÍRÁSA

1.1 Teljes nézet

A kazán modellje és törzskönyvi száma a garancialevélre van nyomtatva.

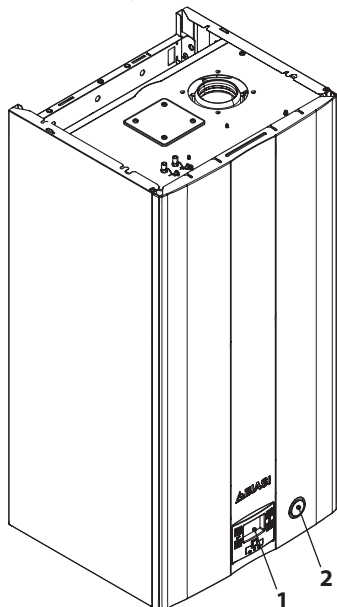

1.1. ábra

- 1 Kapcsolótábla
- 2 Manométer

1.2 Elzárószelep és csapok

! A szaniter víz bemenetnél telepítsen elzárócsapot.

! A kézikönyvben található ábrák a csapok, csövek és csőcsatlakozások lehetséges telepítését ábrázolják.

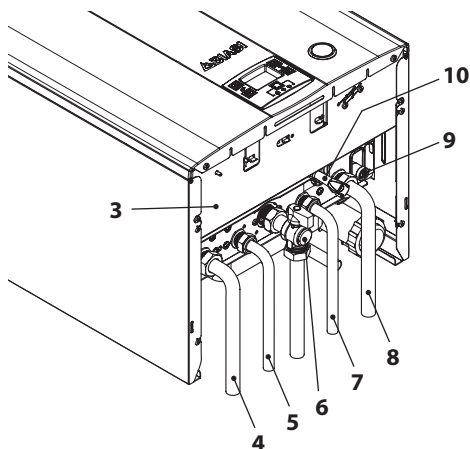

1.2. ábra

- 3 Gázellátó címke
- 4 Előremenő fűtéscső
- 5 Szanitervíz kimenet cső
- 6 Gázcsap
- 7 Szanitervíz bemenet tömlő
- 8 Fűtés visszamenő tömlő
- 9 Fűtőkör kiürítő csap
- 10 Fűtőkör feltöltő csap

KAZÁN LEÍRÁSA

1.3 Kapcsolótábla

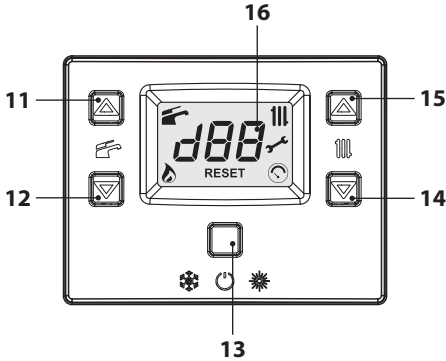

1.3. ábra

- 11 HMV hőmérsékletet növelő gomb
- 12 HMV hőmérsékletet csökkentő gomb
- 13 Rezet/Készenléti/Tél/Nyár gomb
- 14 Fűtési hőmérséklet csökkentés gomb
- 15 Fűtési hőmérséklet növelés gomb
- 16 LCD (képernyő)



A REZET az összes paramétert visszaállítja gyári beállításra, csak a „paraméter 08=04” beállításával jön létre. A végrehajtott rezet a képernyőn lévő összes szimbólum bekapcsolásakor látható.

1.4 LCD általános jellemzők

A kazának műszaki jellemzőihez olvassa el a(z) „MŰSZAKI SAJÁTÓSSÁGOK” szakasz a(z) 19. oldalon.



1.4. ábra







JELMAGYARÁZAT

	A körülvevő vonalak által jelölt összes szimbólum azt jelzi, hogy a szimbólum villog
	Állandó fény: HMV funkció engedélyezett Villogó: HMV funkció folyamatban
	Állandó fény: van láng Villogó: begyújtás kiürítés folyamatban
	Állandó fény: bekapcsolt fűtés funkció (tél) Villogó: fűtés funkció folyamatban
	Állandó fény: karbantartás lejártban figyelmeztetés Villogó: karbantartás szükséges vagy lejárt karbantartás
	Állandó fény: csak a berendezés feltöltését követően 15 másodpercig Villogó: a berendezés alacsony nyomása esetén vagy ha az „INFO” menüből megjelenik a nyomás

KAZÁN LEÍRÁSA









RESET	Tömbhiba jelzés (VISSZAÁLLÍTÁS állandó fény). A kazánt a felhasználó közvetlenül újra aktiválhatja, a visszaállító gombbal. Csak az R betű: a távirányító csatlakozik (állandó fény) - távirányítás igénylése folyamatban (villogó). Csak az E betű: külső szonda csatlakozik (állandó fény). Csak a SET betűk: paraméter beállítás fázisban
--------------	---

AZ LCD-N MEGJELENŐ JELZÉSEK

LCD	FUNKCIÓ
Er01 + RESET	A biztonsági blokk nem kapcsol be
Er02 + RESET	A biztonsági termosztát által okozott blokk
Er03 + RESET	Általános blokk
Er04 + 	A berendezés nyomása a megengedetten kívül van vagy az érzékelő nem csatlakozik
Er05 + 	Ventilátor rendellenesség
Er06 + 	A fűtés negatív hőmérsékleti együttható szonda meghibásodott
Er07 + 	A szaniter negatív hőmérsékleti együttható szonda meghibásodott
Er08 + 	A külső negatív hőmérsékleti együttható szonda meghibásodott
Er09 + 	A füstgáz negatív hőmérsékleti együttható szonda meghibásodott
Er10 + RESET	Negatív hőmérsékleti együttható füstszonda közbelépés miatti leállítás
Er11 + RESET	Parazitaláng jelenléte
Er14 + 	Hőmérséklet fokozat keringési hiány (>2K/s)

LCD	FUNKCIÓ
Er20 + RESET	EVG leállítás (hardver hiba)
Er21 + RESET	EVG leállítás (hardver hiba)
Er22 + RESET	EVG leállítás (hardver hiba)
Er23 + RESET	EVG leállítás (kábelezési problémák)
Er24 + RESET	Begyűjtás során égési rendellenesség miatti leállítás
Er25 + RESET	Működés során égési rendellenesség miatti leállítás
Er91 + RESET	Teljes leállítás: túllépte a helyreállítási próbálkozások határát
Er96 + 	Az elektromos hálózat frekvencia szinkronizációs hibája
Er97 + 	Túl alacsony tápfeszültség
Er98 + 	Szolárkártya univerzális hiba
Er99 + 	A kártya nincs konfigurálva. Állítsa be a P01 paramétert
L1	Negatív hőmérsékleti együttható korlátozás a HMV-ben
Lc 26	Égési rendellenességet észlelt - a kazán teljesítménye csökken (villogó Lc + 26 + víz hőmérséklet)
- - -	A kazán készenléti állapotban, a kötőjelek sorban bekapcsolnak, hogy csúszást szimuláljanak (fagyásgátló védelem aktív)

KAZÁN LEÍRÁSA

LCD	FUNKCIÓ
	Alacsony nyomás esetén az érték villogó szimbóllummal együtt automatikusan megjelenik. A nyomás elérésekor a szimbólum 15 másodpercre bekapcsolva marad, majd eltűnik. Az „INFO” menüből tizedesjegy vessző nélkül megjelenítheti a nyomást.
	Aktív szivattyú a keringési fázis után (Po villog + hőmérséklet villog)
	A kazán fagyásgátló fázisban van (bP villog + hőmérséklet villog)
	HMV teljesítmény igényű kazán. Megjelenik a HMV hőmérséklet.
	Fűtésteljesítmény igényű kazán.
	Fűtés készlet (az összes többi szimbólum ki van kapcsolva)
	Szaniter beállítás (az összes többi szimbólum ki van kapcsolva)
	Égőfej bekapcsolás késlekedése a rendszer beállításához (uu villogás + hőmérséklet villogás)

LCD	FUNKCIÓ
	Kazán kéményseprő funkcióban. A kéményseprő bekapcsolása a „paraméter P09=01” beállításával történik és a következő jelelnik meg: LP = minimum HMV hP = minimum fűtés cP = maximum fűtés dP = maximum HMV A lépés a HMV 15 (növelés) és 14 (csökkentés) gombokkal történik.

HASZNÁLATI UTASÍTÁS

2 HASZNÁLATI UTASÍTÁS

2.1 Figyelmeztetések



Ellenőrizze, hogy a fűtőkör szabályosan fel legyen töltve vízzel, akkor is, ha a kazánt csak meleg HMV készítésre használja.

Különbön töltse fel a kazánt a „Melegítő kör feltöltése” szakasz a(z) 14. oldalon oldal szerint.

Az összes kazánon van „fagyvédelmi” rendszer, amely csak akkor lép közbe, ha a kazán hőmérséklete 5°C alá csökken; ezért **ne kapcsolja ki a kazánt**.

Ha a kazánt nem használja a hideg időszakokban, akkor a fagyveszély miatt tartsa be a „Fagyvédelem” szakasz a(z) 14. oldalon oldal szerinteket.

2.2 Gyújtás

- A kazán és a telepítés szerint előírt csapok legyenek nyitva (2.1. ábra).

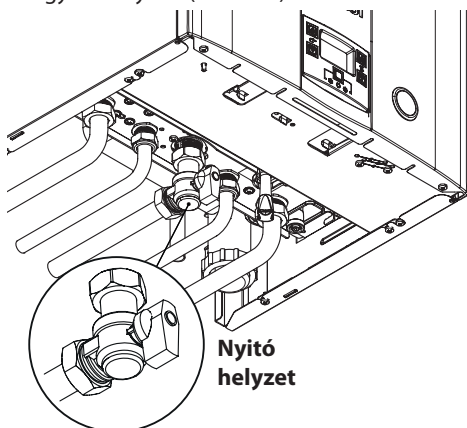

2.1. ábra

- Helyezze elektromos ellátás alá a kazánt, a telepítés szerint előírt bipoláris kapcsolóval. Az LCD a kazán állapotát jelzi (utolsó mentett) (2.2. ábra).



Készenlét
A kötőjelek sorban bekapcsolnak, csúszás szimulációjához



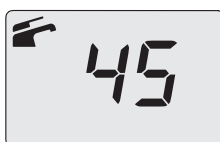

Tél



Nyár



2.2. ábra

Fűtés/HMV működése

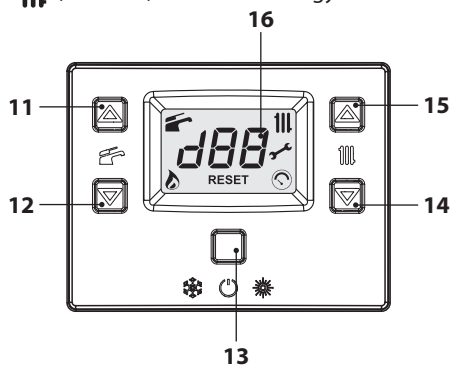
- Tartsa lenyomva 2 másodpercig a 13 gombot, amíg a képernyőn megjelenik a  és  (2.3. ábra) szimbólumok egyike.



2.3. ábra

- Az LCD a kazán hőmérsékletét (elsődleges kör) és a(z)  és  (2.4. ábra) szimbólumokat jeleníti meg.



2.4. ábra

HASZNÁLATI UTASÍTÁS

Csak meleg víz készítési funkció

- Tartsa lenyomva 2 másodpercig a 13 gombot, amíg a képernyőn megjelenik a  (2.5. ábra) szimbólum.

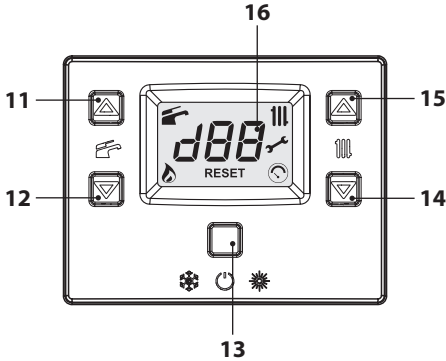

2.5. ábra

- Az LCD a kazán hőmérsékletét (elsődleges kör) és a(z)  (2.6. ábra) szimbólumot jeleníti meg.

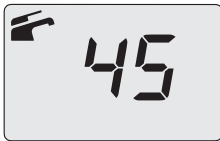

2.6. ábra

2.3 Fűtőkör hőmérséklet

A fűtés előremenő meleg víz hőmérséklete a 14 (csökkentés) és 15 (növelés) (2.5. ábra) gombok egyikével szabályozható minimum 40°C és maximum 85°C között. Az egyik gomb első megnyomása után a „Beállítás” jelenik meg, a második megnyomásra a módosításhoz lép. Az LCD adatok kijelzése:

- A fűtésben előremenő meleg víz hőmérséklet „Beállítás” értéke és a  szimbólum villognak. A képernyő alja világít (2.7. ábra).



2.7. ábra

A fűtési hőmérséklet szabályozása a külső hőmérséklet függvényében (külső szonda nélkül)



A fűtésben előremenő meleg víz hőmérsékletét a következőképpen szabályozhatja:

- 40-50 között, 5-15°C-os külső hőmérséklet mellett
- 50-73 között, -5 és +5°C-os külső hőmérséklet mellett
- 73-85 között, -5°C-os külső hőmérséklet mellett.

A minősített telepítője segít a berendezéséhez legmegfelelőbb szabályozások ajánlásában.

A beállított hőmérséklet elérésének ellenőrzése a  szimbólum hiányában az LCD-n látható.

Teljesítményigény fűtésnél

Amikor a kazán fűtésnél teljesítményt igényel, akkor a képernyőn a(z)  szimbólum látható a fűtésben előremenő víz hőmérsékleti értékének növekedését követően. A  szimbólum villog (2.8. ábra).

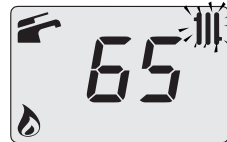

2.8. ábra

A fűtési hőmérséklet szabályozása telepített külső szondával

Ha telepített külső szondát (opcionális), akkor a kazán automatikusan szabályozza a fűtő berendezés előremenő vizének hőmérsékletét a külső hőmérséklet függvényében.

Ebben a kazánban képzett telepítő állítsa be („A külső szonda K együttható beállítása” szakasz a(z) 39. oldalon).

Ha a környezeti hőmérséklet nem kellemes, akkor növelheti a fűtőberendezés előremenő hőmérsékletét $\pm 15^\circ\text{C}$ -kal a 14 (csökkentés) és 15 (növelés) (2.5. ábra) gombokkal.

HASZNÁLATI UTASÍTÁS

2.4 Szanitervíz hőmérséklet

A meleg HMV hőmérséklete a 11 (növelés) és 12 (csökkentés) (2.5. ábra) gombok egyikével szabályozható minimum 35°C és maximum 60°C között. Az egyik gomb első megnyomása után a „Beállítás” jelenik meg, a második megnyomásra a módosításhoz lép.

Az LCD adatok kijelzése:

- a meleg HMV „Beállítás” értéke és a  szimbólum villognak. A képernyő alja világít (2.7. ábra).



2.9. ábra

Szabályozás



Szabályozza a szanitervíz hőmérsékletét az igényeinek megfelelő szintre. Csökkentse a meleg és hideg víz keverésének szükségét.

Így jobban kihasználhatja az automatikus szabályozás jellemzőit.

Ha a víz különösen kemény, akkor ajánlatos a víz hőmérsékletét 50°C alá állítani.

Ezekben az esetekben egyébként is ajánlatos a szaniter berendezésekre vízédésítőt telepíteni. Ha a HMV maximális hozama annyira magas, hogy nem engedélyezi elegendő hőmérséklet elérését, akkor Engedélyezett Műszaki Ügyfélszolgálattal telepítsen megfelelő hozamcsökkentőt.

HMV igénylés

Amikor a kazán szanitervíz teljesítményt igényel, akkor a képernyőn a(z)  szimbólum látható a szanitervíz hőmérsékleti értékének növekedését követően. A  szimbólum villog (2.10. ábra).



2.10. ábra

2.5 3 csillagos előmelegítő funkció

Ezzel a funkcióval csökkentheti a szanitervíz fogyasztást a levétel pillanatában, a kazán víz hőmérsékletet a szükséges értékre előkészítve. A 3 csillagos előmelegítő funkció aktiválásához egyszerre nyomja meg a(z) 11 és 12 (2.13. ábra) gombot, amíg az LCD-n megjelenik a(z)  (2.11. ábra) szimbólum.

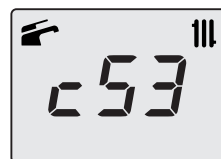

2.11. ábra

Jól jegyezze meg: Ha a kazánon megszünteti az elektromos ellátást, akkor a következő bekapcsolásnál várjon legalább 1 percet a funkció bekapcsolása előtt.

A 3 csillagos előmelegítő funkció kikapcsolásához egyszerre nyomja meg a(z) 11 és 12 (2.13. ábra) gombot, amíg az LCD-n eltűnik a(z)  szimbólum.

2.6 Kikapcsolás

2 másodpercre tartsa lenyomva a(z) 13 (2.12. ábra) gombot, amíg a kijelzőn megjelenik a  szimbólum (a kötőjelek sorban kezdnek el villogítani a görgetést szimulálva) (2.13. ábra).

HASZNÁLATI UTASÍTÁS

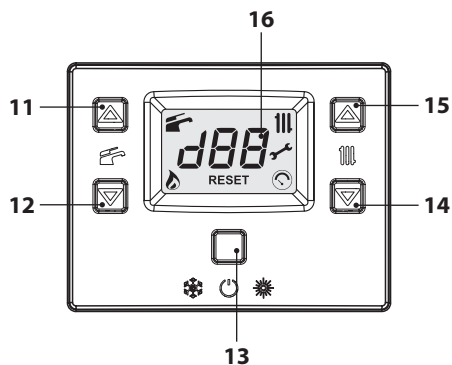

2.12. ábra



2.13. ábra

Ha a kazánt hosszabb ideig kikapcsolja:

- Válassza le az elektromos ellátóhálózatról;
- Zárja el a kazán csapokat (2.14. ábra);

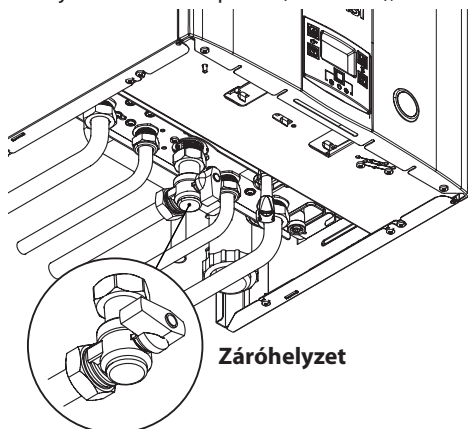

2.14. ábra

- Szükség esetén ürítse ki a hidraulikus kört, lásd „HMV kör kiürítése” szakasz a(z) 53. oldalon és „A fűtőkör kiürítése” szakasz a(z) 53. oldalon.

HASZNOS TANÁCSOK

3 HASZNOS TANÁCSOK

3.1 Melegítő kör feltöltése

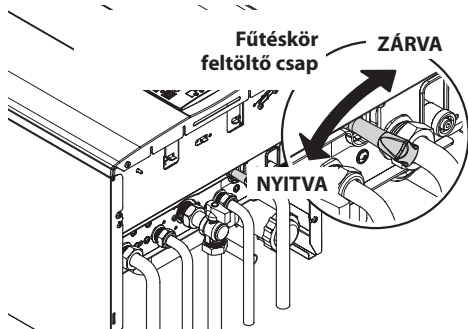

3.1. ábra

Nyissa meg a kazán alatti feltöltőcsapot 3.1. ábra és ezzel egyúttal ellenőrizze a manométeren a fűtőkör nyomását (3.2. ábra).

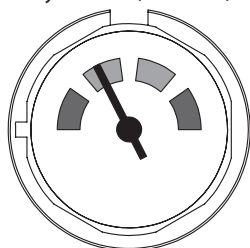

3.2. ábra

A befejezett művelet után zárja el a feltöltőcsapot és szükség esetén légtelenítse a radiátorokat.

3.2 Fűtés

Ésszerű és gazdaságos szolgáltatáshoz telepítsen környezeti termosztátot.

Soha ne zárja el a helyiség radiátorát, amelybe a környezeti termosztátot telepítette.

Ha az egyik radiátor (vagy konvektor) nem fűt, akkor ellenőrizze a berendezésben a levegő jelenlétét és hogy a csapja legyen nyitva.

Ha a környezeti hőmérséklet túl magas, akkor ne forgassa el a radiátorok csapjait, hanem csökkentse a fűtési hőmérsékletet a környezeti termosztáttal vagy a(z) 14 és 15 fűtésszabályozó

gombokkal (3.3. ábra).

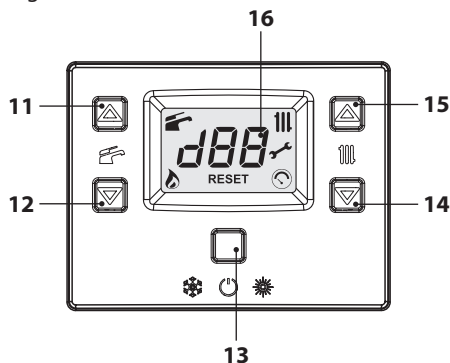

3.3. ábra

3.3 Fagyvédelem

A fagyvédelem rendszer és esetleges további kiegészítő védelmek védik a kazánt az esetleges fagy általi károsodások ellen.

Ez a rendszer nem garantálja a teljes hidraulikus rendszer védelmét.

Ha a külső hőmérséklet elérheti a 0°C-ot, akkor ajánlatos bekapcsolva hagyni a berendezést a környezeti termosztátot alacsony hőmérsékleten hagyva.

A fagyvédelmi funkció aktív készenléti kazánnal is (a kötőjelek sorban bekapcsolnak a csúszás szimulációjához) (3.4. ábra).



3.4. ábra

Ha kikapcsolja a kazánt, akkor képzett technikkal ürítse ki a kazánt (fűtő és HMV kör) és ürítse ki a fűtő-, és HMV berendezést.

3.4 Időszakos karbantartás

A kazán hatékony és szabályos működéséhez ajánlatos a berendezést évente legalább egyszer a Kijelölt Ügyfélszolgálati Műszaki Központjával kitisztíttatni és karbantartani.

HASZNOS TANÁCSOK

Az ellenőrzés alatt megvizsgálják és kitisztítják a kazán legfontosabb alkatrészeit. Ezt az ellenőrzést karbantartási szerződés keretén belül is elvégezheti.

3.5 Külső tisztítás

! Mindenféle tisztító folyamat előtt **válassza le a kazánt az elektromos ellátási hálózatról.**

A tisztításhoz használjon szappanos vízbe mártott rongyot.

Ne használjon: Oldószereket, gyúlékony anyagokat, sűrűlódó anyagokat.

3.6 Működési üzempazarok

Ha a kazán nem működik és az LCD-n megjelenik egy kód, amely az „Er” betűkkel és a **RESET** felirattal váltakozik („LCD általános jellemzők” szakasz a(z) 7. oldalon), akkor a kazán leblokkolt. A képernyő alja villog (3.5. ábra).

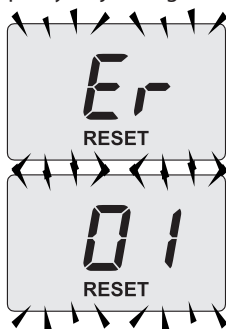

3.5. ábra

A helyreállításához nyomja meg a rezet gombot 13 (3.3. ábra) a kazán távirányító paneljén.



A gyakori biztonsági blokkot jelezze az Engedélyezett Ügyfélszolgálati Központnak.

A három visszaállítási próbálkozás után nyomja meg a 13 (3.3. ábra) visszaállító gombot, ekkor az LCD-n váltakozva megjelenik a „91” kód

és az „Er” betűk valamint a  (3.6. ábra) szimbólum. A kazán leállt.

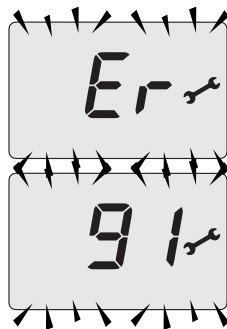

3.6. ábra

A működése helyreállításához szüntesse meg a tápellátást. Ezután ismét adjon tápellátást és ezzel egyidőben nyomja meg a(z) 11, 12 és 13 (3.3. ábra) gombokat a kazán vezérlőpaneljén.



Ha ezt a folyamatot a felhasználó végzi, akkor is hívja ki a szervizt, hogy ellenőrizhessék a kazán helyes működését.

Az LCD-n esetlegesen megjelenő egyéb lehetséges üzempazarok

Ha az LCD egy kódot jelenít meg az Er betűkkel és a  szimbólummal váltakozva, akkor a kazán vissza nem állítható üzempazarban van. A képernyő alja villog (3.7. ábra).

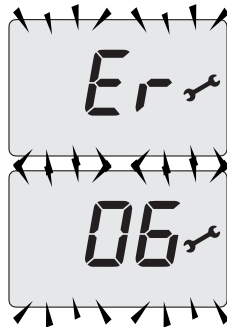

3.7. ábra

Másik lehetséges jelzést, amikor a HMV hőcserélő nem képes a kazán által leadott teljesít-

HASZNOS TANÁCSOK

mény cseréjére.

Pl. A HMV hőcserélő elvízkövesedett. Ez akkor történhet meg, amikor a kazán meleg HMV vizet igényel.

Az LCD-n megjelenik az **1** jelzés, amelyet az **L** betű előz meg. A képernyő alja villog (3.8. ábra).



3.8. ábra

Másik lehetséges jelzés akkor jelenik meg, amikor égési rendellenességet észlel.

Pl. Eldugult légbeszívó vagy füstgázkibocsátó csatorna.

Az LCD-n váltakozva megjelennek az „Lc” betűk és a „26” kód valamint a vízhőmérséklet. A képernyő alja villog (3.9. ábra).

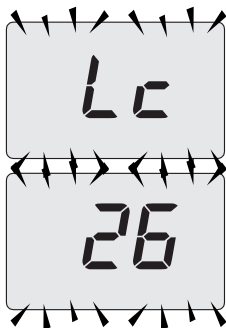

3.9. ábra



A kazán helyes működésének helyreállításához hívja a Kijelölt Ügyfélszolgálati Műszaki Központot.

Eldugult kondenzkiürítő

Biztonsági leállást a maradványoktól eldugult kondenzkiürítő is okozhat. Ebben az esetben távolítsa el a maradványokat és állítsa vissza a kazánt.

Közbeavatkozás - hőbiztosíték



A hőbiztosíték közbeavatkozása közben a biztosíték leblokkol, amelyet ezt követően a Kijelölt Ügyfélszolgálat állít helyre.

A 3.10. ábra megjelenített 21 számú hőbiztosíték egy biztonsági felszerelés.

Ez az alkatrész blokkolja le biztonsági okokból a kazánt, amikor a füst hőmérséklete magasabb, mint 115°C.

A kazán normális működésének helyreállításához keresse fel a Kijelölt Ügyfélszolgálatot.

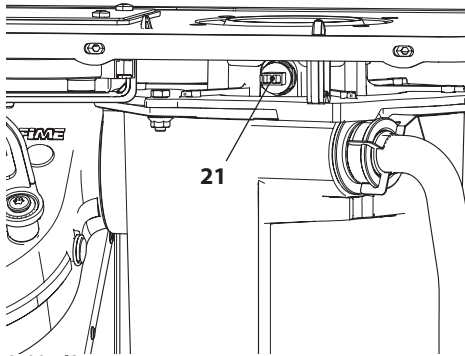

3.10. ábra

Levegőbuborékok zaja

Ellenőrizze a fűtőkör nyomását és esetlegesen töltsé fel, lásd „Melegítő kör feltöltése” szakasz a(z) 14. oldalon.

A berendezés alacsony nyomása

Ismét töltsön vizet a fűtőberendezésbe.

A folyamathoz olvassa el a következő oldalakat: „Melegítő kör feltöltése” szakasz a(z) 14. oldalon.

A berendezés nyomásának időszakos ellenőrzése a felhasználó feladata.

Ha túl gyakran kell vizet adagolni, akkor műszaki ügyfélszolgálattal ellenőriztesse, hogy a fűtőberendezés és a kazán nem szivárognak.

A biztonsági szelepből víz folyik

Ellenőrizze, hogy a feltöltő szelep zárva legyen („Melegítő kör feltöltése” szakasz a(z) 14. ol-

HASZNOS TANÁCSOK

dalon).

Ellenőrizze a manométeren, hogy a fűtőkör nyomása 3 bar körül legyen; ebben az esetben ajánlatos leereszteni a berendezésből a vizet a fűtőtestek légtelenítő szelepein keresztül, hogy a nyomást szabályos értékre visszaállíthassa.



Ha a fent említettektől eltérő hibás működést észlel, akkor kapcsolja ki a kazánt a „Kikapcsolás” szakasz a(z) 12. oldalon oldalon leírtak szerint és hívja a Kijelölt Ügyfélszolgálati Központot.

3.7 Megjelenítés INFO módban

INFO módban a kazán működési állapotára vonatkozó néhány információ jelenik meg. A kazán helytelen működésének esetében hasznos lehet ezeket az információkat átadni az Ügyfélszolgálati Központnak, hogy megérthesse az okait.

Az INFO módba lépéshez tartsa egyszerre lenyomva a 13 és 15 gombokat (3.11. ábra), amíg a képernyőn váltakozva megjelennek a **J00** betűk és a paraméter értéke (3.12. ábra).

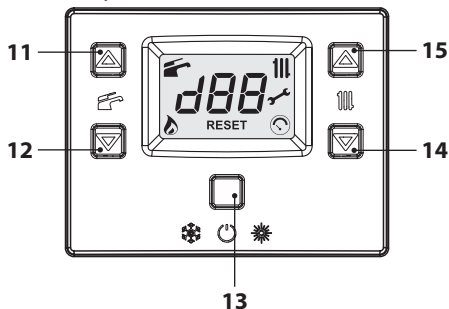

3.11. ábra

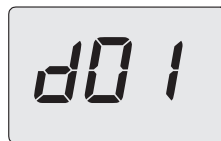
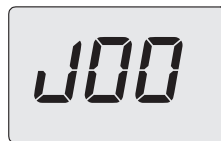

3.12. ábra

Az értékeket a(z) 14 (csökkentés) és 15 (növelés) gombokkal módosíthatja. Az INFO módból tartsa egyszerre lenyomva a 13 és 15 gombokat (3.11. ábra) megnyomva léphet ki. 15 perc elteltével automatikusan kilép, gombnyomás nélkül is.

A táblázatban az INFO módban lehetséges megjelenített értékeket foglaltuk össze.

Megjelenített érték	Tartalomjegyzék
Elsődleges kör nyomása (nincs jelen)	J00 + ---
Külső hőmérséklet	J01 + érték
K érték helyileg beállított görbe	J02 + érték
Ofszet érték hőmérsékleti görbe	J03 + érték
Fűtés kiszámított alapjele (hőmérsékleti görbével és beállított SET-értékkel)	J04 + érték
Előremenő fűtés negatív hőmérsékleti együttható hőmérséklet	J05 + érték
Visszatérő negatív hőmérsékleti együttható hőmérséklet (nem kezelt)	J06 + ---
Szaniter beállítás	J07 + érték
Hőm. Szaniter bemenet (nincs jelen)	J08 + ---
Hőm. HMV kimenet	J09 + érték
HMV vízhozam	J10 + érték

HASZNOS TANÁCSOK

Füstgáz hőmérséklet	J11 + érték
Ventilátor sebesség	J12 + érték
Füstérzékelő nyomás	J13 + érték
Láng ellenállás	J14 + érték
Karbantartásig fennmaradó idő	J15 + érték
3 csillagos állapot (ON=01, OFF=00) (nincs jelen)	J16 + ---
HWCH Hardware code high	J17 + érték
HWCL Hardware code low	J18 + érték
SWCH Software code high	J19 + érték
SWCL Software code low	J20 + érték

3.8 Távirányító üzemzavar kódok

Ha a kazánt távirányítóra köti (opcionális), akkor a képernyő középső részén megjelenhet egy kód, amely a kazán üzemzavarát jelzi.

A folyamatban lévő üzemzavart számkód és ezzel váltakozva megjelenő **Er** betűk jelzik.

A távirányítóhoz küldött rendellenességekódok azonosak a képernyőn megjelenőekkel (lásd „AZ LCD-N MEGJELENŐ JELZÉSEK” a(z) 8. oldalon).