



📍 1238 Bp., Grassalkovich út 66.

☎ +36 20 467 4475

HA GÁZ VAN, RÁNK FIX HOGY SZÁMÍTHAT!

Radiant márkaszerviz.



HASZNÁLATI UTASÍTÁS



Használati Útmutató

R2C 24

Kondenzációs fali gázkészülék
kondenzációs hőcserélőbe integrált
használati melegvíz-készítéssel

CE 0476

R2C 24 - RAD - UNG - Man. Ut - 2007.1_SK.3_MIAB3013_R7_VK42_B3



TARTALOM

1.1. HASZNÁLAT	4
1.1.1. ÁLTALÁNOS FELHASZNÁLÓI FIGYELMEZTETÉSEK	4
1.1.2. KEZELŐPANEL	5
1.1.3. AZ LCD KIJELEZŐ IKONJAI	6
1.1.4. INFO MENÜ MEGJELENÍTHETŐ ADATAI	7
1.1.5. A KÉSZÜLÉK ELINDÍTÁSA	8
1.1.6. KÉSZÜLÉK ÜZEMÁLLAPOTOK	8
1.1.7. TÁJÉKOZTATÓ A FAGYVÉDELMI FUNKCIÓRÓL	9
1.1.8. A RENDSZER FELTÖLTÉSE	10
1.1.9. HIBAKÓDOK	11
1.1.10. FUNKCIÓ KÓDOK JELZÉSE	13
1.1.11. FAST H2O (AZONNALI HMV) FUNKCIÓ	13
1.1.12. KARBANTARTÁS	14
1.1.13. BURKOLAT TISZTÍTÁSA	14
1.1.14. ÚJRAHASZNOSÍTÁS	14



1.1. HASZNÁLAT

1.1.1. ÁLTALÁNOS FELHASZNÁLÓI FIGYELMEZTETÉSEK



FIGYELMEZTETÉS

A készülék elindítása előtt a Felhasználó győződjön meg arról, hogy a feljogosított Radiant Szerviz, aki a készüléket átvizsgálta és beüzemelte, lepecsételte a beüzemelési jegyzőkönyvet és a jótállási jegyet!



FIGYELMEZTETÉS

A jótállás érvényesítéséhez a készüléket a RADIANT által feljogosított Szerviznek kell beüzemelnie, legkésőbb a telepítéstől számított 30 napon belül.



FIGYELMEZTETÉS

A gyártó által biztosított jótállás kihasználása érdekében körültekintően és teljes körűen tartsa be a használati utasítás FELHASZNÁLÓI részében lévő utasításokat.



FIGYELEM!

A készüléket csak rendeltetésszerűen, arra szabad használni, amire tervezték: légköri nyomáson a forráspont alatti hőmérsékletű víz melegítésre. A készülék minden egyéb célú működtetése helytelen és veszélyes! A gyártó nem vállal semmilyen felelősséget a hibás telepítésből és/vagy a helytelen használatból, illetve a hatályos helyi és országos szabványok és/vagy a gyártó utasításainak figyelmen kívül hagyásából eredő kárért vagy személyeknek, illetve állatoknak okozott sérülésért!



VESZÉLY!

Ne engedje, hogy a készüléket csökkent vagy hiányos testi, érzékelési, idegrendszeri, szellemi képességű vagy a készülék használatára vonatkozó gyakorlattal és tudással nem rendelkező személyek (beleértve a gyerekeket is) használják, kivéve, ha a felügyeletük biztosított, vagy ha

a biztonságukért felelős személy felügyeli a tevékenységet!



VESZÉLY!

TILOS a gázkészülék telepítési helyiségében a szellőző nyílások eltakarása, hogy megakadályozza a mérgező robbanóanyag keverék kialakulását!



VESZÉLY!

Ha gázszagot érez a készülék telepítési helyén, kövesse az alábbiakat:

› TILOS bármilyen elektromos kapcsolót, telefont vagy más berendezést használni, amelyek elektromos kisülést vagy szikrát okozhat!

› Azonnal nyisson ki minden ajtót és ablakot, hogy légáramlás keletkezzen és ez gyorsan kiszellőztesse a helyiséget!

› Zárjon el minden gázcsapot!

› Kérjen azonnali beavatkozást a megfelelő szakembertől!



VESZÉLY!

Elektromos készülékek használatánál be kell tartani néhány alapvető szabályt:

› TILOS a készülékhez érni vizes és/vagy nedves testrészrel és/vagy ha mezítláb van!

› TILOS az elektromos vezetékek rángatása!

› TILOS a készüléket kitenni az időjárás hatásainak (eső, napsugárzás, stb.), kivéve, ha a készüléket ezekre a körülményekre tervezték!

› A vezeték bármilyen sérülése esetén, azonnal kapcsolja ki a készüléket és vegye fel a kapcsolatot megfelelő szakképesítéssel rendelkező elektromos szakemberrel és cseréltesse ki vele!

1.1.2. KEZELŐPANEL

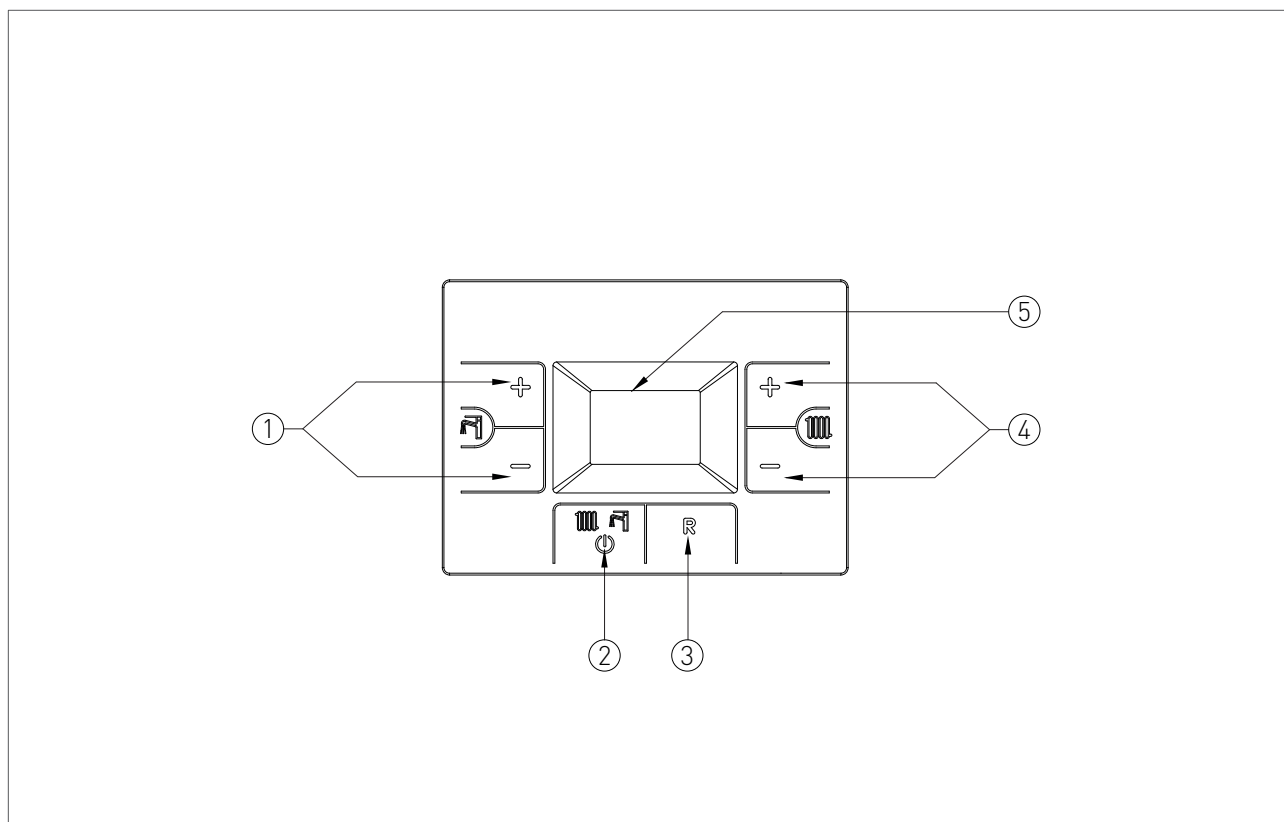

JELMAGYARÁZAT

1. HASZNÁLATI MELEGVÍZ HŐMÉRSÉKLET BEÁLLÍTÓ GOMBOK
2. ÜZEMMÓDBEÁLLÍTÓ GOMB: CSAK NYÁRI / CSAK FŰTÉS / TÉLI / KIKAPCSOLT (OFF)
3. RESET GOMB: HIBA HELYREÁLLÍTÁSA
4. FŰTÉSI HŐMÉRSÉKLET BEÁLLÍTÓ GOMBOK
5. LCD KIJELZŐ.

1.1.3. AZ LCD KIJELZŐ IKONJAI

JELMAGYARÁZAT

1. PARAMÉTERSZÁM VAGY INFO KÓD KIJELZÉSE
2. MŰKÖDŐ GÁZÉGŐ
3. HELYREÁLLÍTHATÓ HIBA
4. FŰTÉSI ÜZEMMÓD ENGEDÉLYEZVE
5. PARAMÉTER PROGRAMOZÁSI MÓD BEKAPCSOLVA
6. HMV ÜZEMMÓD ENGEDÉLYEZVE

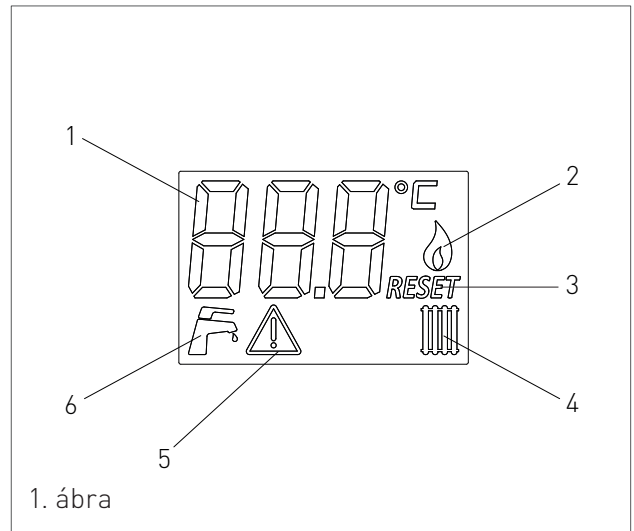



1.1.4. INFO MENÜ MEGJELENÍTHETŐ ADATAI

A készülék adatainak megjelenítéséhez egyidejűleg folyamatosan tartsa nyomva az 'R' RESET és a használati melegvíz hőmérséklet-beállítás oldalon lévő '-' gombokat 2 másodpercig. A kijelzőn felváltva jelenik meg az info kód és a hozzá tartozó érték. A fűtési hőmérséklet beállítás '+' és '-' gombjait használja az adatok közötti választásban. A kijelző módból való kilépéshez nyomja meg az 'R' RESET gombot.

MEGJELENÍTHETŐ ADATOK

INFO KÓD	IKON	LEÍRÁS
0		HMV HŐMÉRSÉKLET
1		FŰTÉSI HŐMÉRSÉKLET
2		ÉGŐTELJESÍTMÉNY (%-BAN KIJELEZETT ÉRTÉK)
3		FŰTÉSI VISSZATÉRŐ HŐMÉRSÉKLET
4		KÜLSŐ HŐMÉRSÉKLET
5		VENTILÁTOR FORDULATSZÁM

1.1.5. A KÉSZÜLÉK ELINDÍTÁSA

A készülék elindítása előtt ellenőrizze, hogy az működőképesen csatlakozik az elektromos hálózathoz és a készülék alatt lévő gázellátó csap nyitva van.

Az  üzemmód választó gomb megnyomásával kapcsolja be a készüléket és válassza ki a kívánt üzemmódot. A szimbólum folyamatos világítása az üzemállapot aktiválását jelenti.

1.1.6. KÉSZÜLÉK ÜZEMÁLLAPOTOK

NYÁRI ÜZEMMÓD

Ebben az üzemmódban a készülék csak a használati melegvíz igény ellátását biztosítja.

A készülék 'NYÁRI' üzemállapotba váltásához nyomja meg az  üzemmód választó gombot, a kijelzőn megjelenő és folyamatosan világító 'F' ikon mutatja az üzemmód bekapcsolt állapotát.

Amikor melegvízre van szükség az automatikus indítási rendszer begyűjtja az égőt, amit a kijelzőn villogó 'F' ikon jelez.

CSAK FŰTÉS ÜZEMMÓD

Ebben az üzemmódban a készülék csak a fűtési igény ellátását biztosítja.

A készülék 'CSAK FŰTÉS' üzemállapotba váltásához nyomja meg az  üzemmód választó gombot, a kijelzőn megjelenő és folyamatosan világító 'III' ikon mutatja az üzemmód bekapcsolt állapotát.

Amikor a szobák fűtésére van szükség az automatikus indítási rendszer begyűjtja az égőt, amit a kijelzőn villogó 'III' ikon jelez.

TÉLI ÜZEMMÓD

Ebben az üzemmódban a készülék a fűtési és használati melegvíz igények ellátását biztosítja.

A készülék 'TÉLI' üzemállapotba váltásához nyomja meg az  üzemmód választó gombot, a kijelzőn megjelenő és folyamatosan világító 'F' és 'III' ikonok mutatják az üzemmód bekapcsolt állapotát.

Amikor a fűtésre vagy melegvízre van szükség az automatikus indítási rendszer begyűjtja az égőt, amit a kijelzőn az igénynek megfelelően villogó 'F' vagy 'III' ikon jelez.

FŰTÉSI HŐMÉRSÉKLET BEÁLLÍTÁSA

A  fűtési hőmérséklet-beállítás oldalon lévő a '+' és '-' gombokkal tudja a fűtési hőmérsékletet beállítani:

· nyomja meg a '-' gombot a hőmérséklet csökkentéséhez.

· nyomja meg a '+' gombot a hőmérséklet növeléséhez.

A fűtési hőmérséklet 30°C-tól 80°C-ig állítható (padlófűtéshez alkalmas üzemállapotban 25°C-tól 45°C-ig).

HASZNÁLATI MELEGVÍZ HŐMÉRSÉKLET BEÁLLÍTÁSA

A  használati melegvíz hőmérséklet-beállítás oldalon lévő a '+' és '-' gombokkal tudja a melegvíz hőmérsékletet beállítani:

· nyomja meg a '-' gombot a hőmérséklet csökkentéséhez.

· nyomja meg a '+' gombot a hőmérséklet növeléséhez.

1.1.8. A RENDSZER FELTÖLTÉSE

A fűtési rendszerben lévő nyomás visszaállításához nyissa ki az 'R'-rel jelölt feltöltő csapot (1. ábra) és az 'M'-mel jelölt manométeren (1. ábra) ellenőrizze, hogy a rendszer nyomása eléri az 1,2 bar nyomást (2. ábra).

Amikor elkészült, győződjön meg róla, hogy az 'R' jelű feltöltő csapot (1. ábra) tökéletesen elzárta.

A víz presszosztát újraindulásakor a készülék automatikusan 2 perc rendszer légtelenítési funkciót indít el. Ez alatt a kijelzőn az "F33" kód jelenik meg. A készülék rendes működésére csak a művelet sor teljes befejezését követően kerülhet sor.

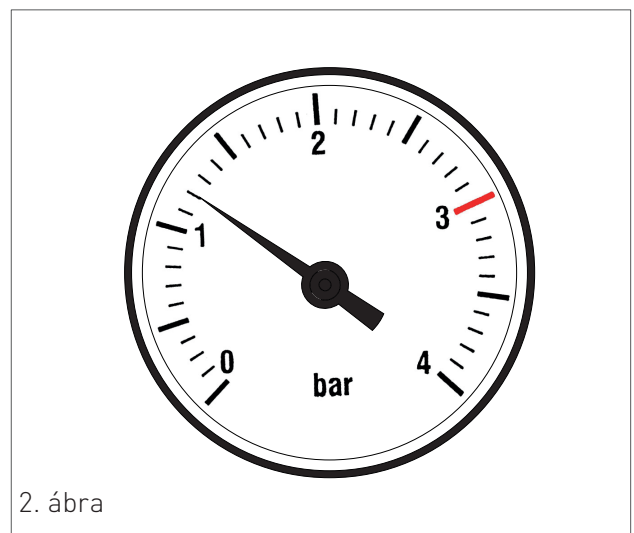
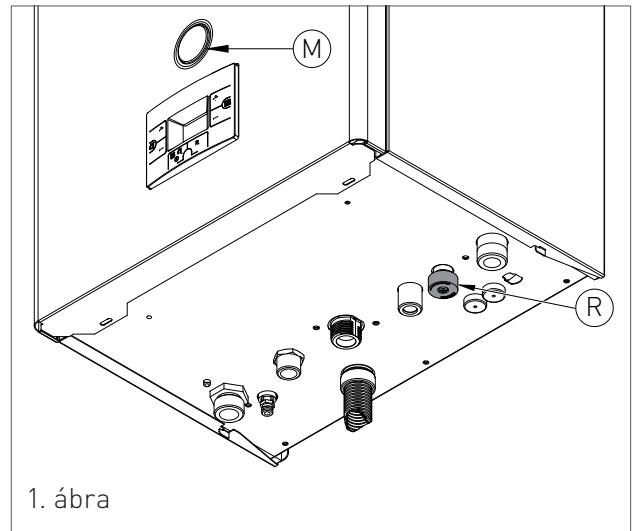



1.1.9. HIBAKÓDOK

A készülék bizonyos hibákat megjelenít a kijelzőjén. Az alábbi lista a hibakódokat és végrehajtható műveleteket tartalmazza, amivel a készüléket újra lehet indítani.

HIBA-KÓD	PROBLÉMA	VÉGREHAJTANDÓ MŰVELET
E01	IONIZÁCIÓS HIBA	<p>ELLENŐRIZZE, HOGY GÁZKÉSZÜLÉKNÉL ÉS A GÁZMÉRŐNÉL LÉVŐ GÁZCSAPOK NYITVA VANNAK.</p> <p>NYOMJA MEG AZ 'R' RESET GOMBOT A KEZELŐPANELEN A HIBA TÖRLÉSÉHEZ, AMINT A HIBAKÓD ELTŰNIK A KIJELZŐRŐL, A KÉSZÜLÉK AUTOMATIKUSAN ÚJRAINDUL.</p> <p>HA A HIBA NEM SZŰNIK MEG, HÍVJON FELJOGOSÍTOTT RADIANT SZERVIZ PARTNERT.</p>
E02	A BIZTONSÁGI TERMOSZTÁT KIOLDOTT (95°C)	HÍVJON FELJOGOSÍTOTT RADIANT SZERVIZ PARTNERT.
E03	FÜSTGÁZ BIZTONSÁGI TERMOSZTÁT KIOLDOTT (102°C)	HÍVJON FELJOGOSÍTOTT RADIANT SZERVIZ PARTNERT.
E04	NINCS VÍZ A RENDSZERBEN	<p>HA A FŰTÉSI RENDSZERBEN LÉVŐ NYOMÁS KISEBB, MINT 1,2 BAR, TÖLTSE FEL A RENDSZERT A 'A RENDSZER FELTÖLTÉSE' C. FEJEZETBEN LEÍRTAK SZERINT.</p> <p>HA A HIBA NEM SZŰNIK MEG, HÍVJON FELJOGOSÍTOTT RADIANT SZERVIZ PARTNERT.</p>
E05	FŰTÉSI HŐMÉRSÉKLET ÉRZÉKELŐ	HÍVJON FELJOGOSÍTOTT RADIANT SZERVIZ PARTNERT.
E06	MELEGVÍZ HŐMÉRSÉKLET ÉRZÉKELŐ	HÍVJON FELJOGOSÍTOTT RADIANT SZERVIZ PARTNERT.
E15	VISSZATÉRŐ HŐMÉRSÉKLET ÉRZÉKELŐ	HÍVJON FELJOGOSÍTOTT RADIANT SZERVIZ PARTNERT.
E16	VENTILÁTOR	HÍVJON FELJOGOSÍTOTT RADIANT SZERVIZ PARTNERT.



1. HASZNÁLAT

HIBA-KÓD	PROBLÉMA	VÉGREHAJTANDÓ MŰVELET
E22	PARAMÉTER KÉRELEM	BEÁLLÍTÁSI KAPCSOLJA KI A KÉSZÜLÉK ÁRAMELLÁTÁSÁT A BETÁPVEZETÉK FŐKAPCSOLÓJÁVAL, MAJD KAPCSOLJA VISSZA; AMINT A HIBAKÓD ELTŰNIK A KIJELZŐRŐL, A KÉSZÜLÉK AUTOMATIKUSAN ÚJRAINDUL. HA A HIBA NEM SZŰNIK MEG, HÍVJON FELJOGOSÍTOTT RADIANT SZERVIZ PARTNERT.
E31	NEM TÁVVEZÉRLŐ	KOMPATIBILIS HÍVJON FELJOGOSÍTOTT RADIANT SZERVIZ PARTNERT.
E98	TÁPÁRAM-ELLÁTÁS	HÍVJON FELJOGOSÍTOTT RADIANT SZERVIZ PARTNERT.
E99	VEZÉRLŐPANEL ÜZEMZAVAR	KAPCSOLJA KI A KÉSZÜLÉK ÁRAMELLÁTÁSÁT A BETÁPVEZETÉK FŐKAPCSOLÓJÁVAL, MAJD KAPCSOLJA VISSZA; AMINT A HIBAKÓD ELTŰNIK A KIJELZŐRŐL, A KÉSZÜLÉK AUTOMATIKUSAN ÚJRAINDUL. HA A HIBA NEM SZŰNIK MEG, HÍVJON FELJOGOSÍTOTT RADIANT SZERVIZ PARTNERT.



1.1.10. FUNKCIÓ KÓDOK JELZÉSE

KÓD	FUNKCIÓ	BEAVATKOZÁS
F08	FŰTÉSI KÖR FAGYVÉDELEM FUNKCIÓ AKTÍV	VÁRJA MEG A MŰVELET BEFEJEZÉSÉT
F09	H A S Z N Á L A T I MELEGVÍZ KÖR FAGYVÉDELEM FUNKCIÓ AKTÍV	VÁRJA MEG A MŰVELET BEFEJEZÉSÉT
F33	R E N D S Z E R LÉGTELENÍTÉSI CIKLUS FUNKCIÓ AKTÍV	VÁRJA MEG A MŰVELET BEFEJEZÉSÉT
FH	FAST H2O (AZONNALI HMV)	A FUNKCIÓT AZ  ' RESET ÉS A  FŰTÉSI HŐMÉRSÉKLET- B E Á L L Í T Á S OLDALON LÉVŐ  'GOMBOK EGYIDEJŰ 7 MÁSODPERCIG TÖRTÉNŐ FOLYAMATOS NYOMVA TARTÁSÁVAL TUDJA A BE-, ILLETVE KIKAPCSOLNI.

› korlátozott vízpazarlás, amíg a víz eléri a megfelelő hőmérsékletet.

A Fast H2O (Azonnali HMV) funkció be-, illetve kikapcsolásához kövesse a 'FUNKCIÓ KÓDOK JELZÉSE' c. fejezetben lévő leírást.

1.1.11. FAST H2O (AZONNALI HMV) FUNKCIÓ

A Fast H2O (Azonnali HMV) funkció a felhasználó által beállított hőmérsékleten tartja a készülékben lévő használati melegvíz hőmérsékletét.

A Fast H2O (Azonnali HMV) funkció három előnyt kínál:

- › melegvíz a kívánt hőmérsékleten azonnal rendelkezésre áll.
- › főlegesen késedelmeket elkerülve növeli a felhasználó kényelmét.



1.1.12. KARBANTARTÁS

A készülék hatékony és biztonságos működése érdekében forduljon a RADIANT által meghatalmazott szakképzett szervizekhez, hogy minden évben elvégezzék a készülék karbantartását!

A pontos és rendszeres karbantartás javítja a rendszer-üzemeltetés biztonságát.

1.1.13. BURKOLAT TISZTÍTÁSA

A készülék burkolatát nedves, semleges hatású szappanos ruhával tisztítsa.



FIGYELMEZTETÉS

NE HASZNÁLJON súrolószert vagy por alapú tisztítószert, mert károsíthatja a burkolat és kezelőszerv műanyag részeit!

1.1.14. ÚJRAHASZNOSÍTÁS

A készülék és minden tartozéka megfelelő, elkülönített ártalmatlanításáról a vonatkozó előírásokkal és szabványokkal összhangban kell gondoskodni.



A WEEE (Elektromos és elektronikus berendezések hulladékai) szimbólum azt jelzi,

hogy nem lehet a terméket háztartási hulladékként megsemmisíteni.

A termék helyes ártalmatlanítása segít megóvni a környezetet és az emberek egészségét a potenciális negatív hatásoktól.